



BLACK EAGLE DREAMS SORT

*your dreams come true*



AGROTECH  
ROBOTIC SYSTEMS

*your dreams come true*



BLACK EAGLE DREAMS SORT

OPTICAL SORTING SOLUTIONS

*your dreams come true*



ARS

AGROTECH  
ROBOTIC SYSTEMS

*your dreams come true*



+90 (533) 324 50 87



sales@agrotechrobotic.com

info@agrotechrobotic.com



Çilek Mah. Cumhuriyet Bulv.

No: 72/B Akdeniz/Mersin/Türkiye



www.agrotechrobotic.com



@agrotechroboticsystems

by **ARS** **AGROTECH**  
ROBOTIC SYSTEMS  
*your dreams come true*



by  **ARS** **AGROTECH**  
ROBOTIC SYSTEMS  
*your dreams come true*

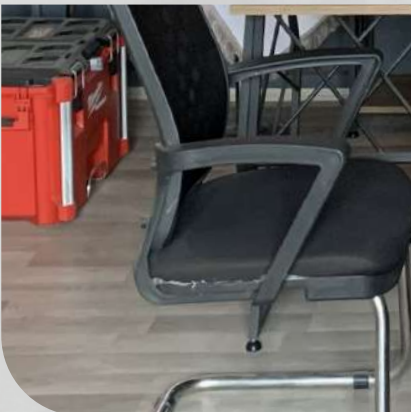



#### **AGROTECH ROBOTIC SYSTEM**

Gücünü Tecrübeden Alan Yenilikçi Çözüm Ortağınız

Agrotech Robotic System, 25 yılı aşkın sektör deneyimine sahip yöneticiler tarafından kurulmuş; alanında uzman, dinamik ve deneyimli bir ekip tarafından faaliyetlerini sürdüren bir mühendislik firmasıdır. Kurulduğu günden bu yana, sektörde ve bölgesinde birçok başarılı projeye imza atmanın haklı gururuyla, müşteri memnuniyetini temel ilke edinmiş bir üretim anlayışını benimsemektedir.

Farklı sektörlerle olan geniş bakış açısı ve ürün gamındaki uzmanlığı sayesinde Agrotech, üretim kapasitesini ve hizmet yelpazesini sürekli olarak geliştirmekte; her geçen gün daha fazla müşteri kitlesine ulaşarak memnuniyet seviyesini en üst düzeyde tutmayı başarmaktadır.

#### **AGROTECH ROBOTIC SYSTEM**

Your Innovative Solution Partner Powered by Experience

Agrotech Robotic System is an engineering company founded by executives with over 25 years of industry experience. It operates with a team of dynamic, skilled, and experienced professionals who are experts in their fields. Since its establishment, the company has proudly delivered numerous successful projects within its sector and region, embracing a production philosophy that places customer satisfaction at its core.

Thanks to its broad perspective across various industries and expertise in its product range, Agrotech continuously enhances its production capacity and service portfolio. By doing so, it consistently reaches a growing customer base while maintaining the highest levels of satisfaction.

#### **BY KARTTECH**

Tecrübenin Gücüyle Yenilikçi Çözümler Sunan Dış Ticaret Ortağınız

By Karttech, yurt dışı ithalat ve ihracat alanında faaliyet gösteren, deneyimli yöneticiler ve alanında uzman bir ekip tarafından kurulmuş bir dış ticaret firmasıdır. Kurulduğu günden bu yana birçok başarılı ticari iş birliğine imza atarak, müşteri memnuniyetini temel ilke edinmiş bir anlayışla çalışmalarını sürdürmektedir.

Geniş ürün yelpazesi ve farklı sektörleri kapsayan bakış açısı sayesinde By Karttech, hizmet kalitesini ve ticaret hacmini sürekli olarak geliştirmekte, her geçen gün daha fazla ülkeye ulaşarak güvenilir bir iş ortağı olmayı başarmaktadır.

#### **BY KARTTECH**

Your Foreign Trade Partner Offering Innovative Solutions Powered by Experience

By Karttech is a foreign trade company operating in the field of international import and export. It was founded by experienced executives and a team of experts in their respective fields. Since its inception, the company has successfully established numerous commercial partnerships, conducting its operations with a commitment to customer satisfaction as a core principle.

With its wide range of products and a perspective that spans various industries, By Karttech continuously enhances its service quality and trade volume. Day by day, it expands its reach to more countries, establishing itself as a reliable business partner in the global market.

# **Ön Temizleme Sistemleri**

# **Pre-Cleaning Systems**



# Simon öp Sasörü

Black Eagle Simon Grain Seperator



TR

- Tahılın saman, başak ve diğér yabancı maddelerden ayrılması işleminde kullanılır.
- Un fabrikalarının yanında her türlü bakliyat tesislerinde sınıflandırıcı olarak da kullanılmaktadır.
- Yüksek kapasite, minimum alanda tahıl cinsine göre; yüksek eleme özelliđi, yüksek verim, yüksek temizlik, efektif temizleme kabiliyeti, temizlemede sınıflandırma kolaylıđı, ürün girişinde izgaralı oluk içerisinde vidalı helezon yardımı ile kaba atıklar üründen ayrılarak dışarı atılmaktadır.
- Ürün girişinin altında mekanik ürün dağıtıcı sistem ile elek üzerine düzgün ürün dağılımı yapmaktadır.

EN

- It is used in separation of grain from hay, ear and other foreign matters.
- It is also used as a classifier in all kinds of pulses factories as well as flour factories.
- It provides high capacity, high sieving feature by grain type in minimum area, high efficiency, high cleaning, effective cleaning ability and ease of classification in cleaning. At the crop inlet, coarse wastes are separated from the crop and thrown out by means of the screwed spiral inside the screened groove.
- It disperses the crop properly on the screen with the mechanical product dispenser system under the crop inlet.

Model	Ölçüler (mm)			Motor (kw)	Kapasite (t/s)	Ağırlık (kg)	Sevk Alanı (m <sup>2</sup> )
ARS 20-18-D	A 2200	B 2800	C 2450	1,5 0,37 x 2	10-30 ton/saat	1850	7.00 m <sup>2</sup> - 15 m <sup>3</sup>
ARS 12-18-S	A 2200	B 2800	C 2450	1,5 0,37 x 2	6-15 ton/saat	1220	4.50 m <sup>2</sup> - 9,80 m <sup>3</sup>



# Vibro Çöp Sasörü

Black Eagle Vibro Seperator



TR

Vibro Çöp Sasörü, tohum, bakliyat ve kuruyemiş gibi ürünlerin ön temizlemesi için kullanılan bir makinedir.

Çalışma Prensibi:

Ürün iletimi makinenin sağında ve solunda bulunan vibrasyon motorları sayesinde yapılır. Ürüne göre seçilen iki katlı elek üzerinde titreşimle ilerletilen tohum, bakliyat ve kuruyemiş gibi ürünler içerisindeki toz ve kaba çöp gibi yabancı maddelerden ayrıştırılır.

EN

Description

Vibro Separator is used for pre-cleaning of products such as seeds ,pulses and nuts .

Working Principle

The machine has vibration motors installed on the left and right sides of the machine. The products such as seeds, pulses and nuts move on the 2 layer screen and are separated from foreign materials like dust and oversized impurities.

Model	Elek Ölçüleri		Kapasite		Model	Sieve Dimensions		Capacity	
	En	Boy	Ön Temizleme	Temizleme		With	Height	Pre Cleaning	Cleaning
Ars 100x150	100	150	15	7,5	Ars 100x150	100	150	15	7,5
Ars 100x200	100	200	20	10	Ars 100x200	100	200	20	10
Ars 150x200	150	200	40	15	Ars 150x200	150	200	40	15



# Radyal Tarar

Black Eagle Air-Recycling Aspiratör



TR

Radyal Tarar tarım ürünlerinin içerisindeki zayıf, cılız, hafif taneli daneleri ayırmak için kullanılır. Tesiste kullanılması durumunda birinci vakumu yapan makinedir. Bundan dolayı tesisteki tozlanmayı önler.

Minimum enerji kullanılarak yüksek performans ve kaliteyi sağlamak. Ayrıca yüksek hassasiyet özelliği sayesinde maksimum güvenlik ve uzun ömür sağlanmaktadır.

Radyal Tarar Ne işe Yarar

Tesislerde hava kirliliğini önleyen makinedir. Tarım ürünlerinin içerisindeki zayıf, cılız, hafif taneli daneleri ayırmak için kullanılır. Tesiste kullanılması durumunda birinci vakumu yapan makinedir. Bundan dolayı tesisteki tozlanmayı önler.

Tahıl giriş kısmında vibro yediriciye gelen ürün titreşimli besleyici sayesinde düzenli ürün dağılımı gerçekleştirilir. Hava radyal fan sayesinde aspirasyon kanalına geri dönüşüm yapar. Hassas ayar özelliği sayesinde kaliteli temizleme ve ayrıştırma işlemi gerçekleştirilmiş olur.

Makinenin Çalışma Prensibi

Radyal tarar vakumladığı havayı tekrar makine içerisine basar. Aynı anda hem vakum hem tazyikli hava yaratarak ürün içerisindeki ayırma işlemi kolaylaştırır. Emdiği tüm yabancı ürünleri yine kendi içinde çökerten filtre sistemine sahiptir. Çöken ürünler bir helezon yardımıyla dışarıya atılır. Böylece hem tesis içerisinde hem tesisi dışında hava kirliliğini önler.

EN

Air-Recycling Aspirator

is applied for the separation of low-density grains in the product. This machine makes use of the first vacuum therefore it can also prevent dust in the factory.

The Working Principle:

It pushes air back into the vacuum machine. Simultaneously two process are done, separation process in the product and creating a vacuum with compressed air. All foreign parts still has a filter system that absorbs crash itself. The precipitated product is thrown out through a spiral. This will prevent air pollution in both factory and facilities.

Model	Ölçüler (Dimensions)							Kapasite (Capacity)	
	A	B	C	D	E	F	F1	Silo	Temizleme
Ars 80	720	140	800	1135	1760	1350	1510	15	8
Ars 100	720	140	1000	1135	1760	1350	1710	20	16
Ars 150	720	140	1500	1135	1760	1350	2580	40	20



# Kılçık Kiran

## Black Eagle De-Awner Machine



TR

Tamamen kapalı sert çelik bir kasa içerisinde bulunan bir karıştırıcı ile donatılmıştır. Yüksek hızda dönen bir mil üzerinde düzensiz olarak yerleştirilmiş çelik çırpıcılar, malzemenin içinden geçerek örneğin arpa tanelerinden tüyleri veya buğdayda çift çekirdekleri ayırır.

EN

It is equipped with a completely enclosed rigid steel case and an agitator. Steel beaters, staggered irregularly on a high speed rotating shaft, pass through the material to remove, for example, hairs from barley grains or split double kernels in wheat.

	Bulk Densityt/m <sup>3</sup>	Moisture Content %	Capacity t/h
<b>Moto 7.5 kW</b>			
Barley	0.68	15 - 18 (13 - 15)	15
Wheat	0.76	15 - 18 (13 - 15)	15
<b>Motor 11 kW</b>			
Barley	0.68	15 - 18 (13 - 15)	20
Wheat	0.76	15 - 18 (13 - 15)	20
<b>Moto 15 kW</b>			
Barley	0.68	15 - 18 (13 - 15)	25
Wheat	0.76	15 - 18 (13 - 15)	25
<b>Moto 18.5 kW</b>			
Barley	0.68	15 - 18 (13 - 15)	30
Wheat	0.76	15 - 18 (13 - 15)	30
<b>Moto 22 kW</b>			
Barley	0.68	15 - 18 (13 - 15)	35
Wheat	0.76	15 - 18 (13 - 15)	35



# Döner Elek Makinası

Black Eagle Rotary Sieve Machine



TR

AGROTECH Tambur Elekleri; arpa, buğday, mısır, yulaf, pirinç, soya, ayçiçeği, kanola ve baklagiller gibi ürünlerin temizlenmesinde kullanılır. Hafif yabancı maddeler aspirasyonla temizlenir. Ürün değişik çaplardaki elek deliklerinden geçer. Büyük yabancı maddeler tambur sonundan çıkar. Temizleme sayesinde sap, saman, ağaç parçaları, mısır koçanı parçaları, çöp gibi istenmeyen maddeler diğer ekipmanlara zarar vermez. Tahıl ve bakliyat için kaba temizleme, hassas temizleme, tohum temizleme ve sınıflandırma gibi uygulamalar yapılabilir. Sürekli dönme hareketi sebebiyle ürün akıcılığı daha iyidir. Vibro eleklerle göre daha hassas ve daha hafif yapıdadır, bakımı kolaydır. Elekler kendi kendini temizleme özelliğine sahiptir. Elek giriş ve çıkışlarını tıkamadan büyük ebatlardaki yabancı maddeleri ayırabilme özelliğine sahiptir. Altınbilek tambur elekleri, özgün tasarımı ve güçlü yapısıyla yüksek verim ve düşük enerji tüketimi sağlar. Elek delik çapları ürüne göre değişir. Elek değişimi kolay açılan yan kapaktan hızlı bir şekilde yapılır. Elekler, ahşap rulolar ile eleme esnasında kendi kendini temizler. Elenecek malın içindeki yabancı madde durumuna göre tambur açısı ayarlanabilir ve açısız ayarlama manuel veya motorlu bir hareket mekanizması ile yapılmaktadır. Tamburun dönme hızı elektronik olarak ayarlanabilir. Kontrol noktalarından numune alınarak çalışma esnasında ayıklama kontrol edilebilir.

EN

AGROTECH Drum Sieves are used for cleaning products such as barley, wheat, corn, oats, rice, soy, sunflower, canola, and legumes. Slight foreign matters are cleaned through aspiration. The product goes through the sieve holes of various diameters. Large foreign matters come out of the drum end. Thanks to cleaning, unwanted materials such as stalk, straw, wood chips, corn cob pieces, garbage do not damage other equipment. Applications like such as rough cleaning, precision cleaning, seed cleaning and grading etc. can be performed for cereal and leguminous seeds. The product flow is better due to the continuous rotational motion. It is more sensitive and lighter than Vibro sieves, and its maintenance is easy. The sieves have a self-cleaning feature. It is capable of separating large foreign matters without clogging the sieve's inlet and outlet. With their unique design and strong structure, Altınbilek drum sieves provide high efficiency and low energy consumption. Hole diameters depend on the product. Sieve can be replaced rapidly from easy-to-open side cover. The sieves clean themselves during sieving via wooden rollers. Drum angle can be adjusted according to the foreign matter in the product to be sieved, and the angular adjustment is made by a manual or motorized movement mechanism. The rotational speed of the drum can be adjusted electronically. During operation, sorting can be controlled by taking samples from the control points.

# **Hassas Temizleme Sistemleri**

# **Precision Cleaning Systems**

## 5ALFA-PLUS-ARS

ALFA Model Tohum Temizleme ve Sınıflandırma Makinesi

ALFA Model Seed Cleaning and Grading Machine



**TR**

Çoklu temizleme aşamalarını entegre eder: kırılmayan asansör, çift hava ayırma, çift yerçekimi ayırma ve sınıflandırma.

Büyük çiftlikler ve tohum şirketleri için uygun yüksek işleme kapasitesi (7/5 TPH) sunar.

Son derece çok yönlüdür, susam, mısır, pirinç, maş fasulyesi, kavun çekirdeği, buğday ve diğer tahılları etkili bir şekilde işler.

Yerçekimi tablası için sorunsuz elektromanyetik frekans ayarı gibi gelişmiş kontrollere sahiptir.

Çevre koruma ve daha temiz çalışma için verimli bir siklon toz giderme sistemi içerir.

Operasyonel esneklik ve kolaylık için motorlu taşıt çekiş özelliğine sahip mobil tasarımı.

**EN**

Integrates multiple cleaning stages: non-breaking elevator, dual air separation, dual gravity separation, and grading.

Offers high processing capacity (7/5 TPH) suitable for large farms and seed companies.

Highly versatile, effectively processes sesame, maize, paddy, mung beans, melon seeds, wheat, and other grains.

Features advanced controls like seamless electromagnetic frequency adjustment for the gravity table.

Includes an efficient cyclone dust removal system for environmental protection and cleaner operation.

Mobile design with motor vehicle traction capability for operational flexibility and convenience.

## 5ALFA-PLUS-ARS

ALFA Plus Model Tohum Temizleme ve Sınıflandırma Makinesi

ALFA Plus Model Seed Cleaning and Grading Machine



### 1. Genel Tanım / General Description

**TR:** ARS-5X ALFA PLUS; ön temizleme, hassas eleme ve özgül ağırlık (gravity table) ayırma sistemlerini tek bir kompakt gövdede birleştiren, yüksek kapasiteli ve endüstriyel kullanım için tasarlanmış gelişmiş bir tohum ve hububat temizleme makinesidir.

**EN:** ARS-5X ALFA PLUS is a high-capacity seed and grain cleaning machine designed for industrial use, combining pre-cleaning, precision screening, and specific gravity separation systems within a single compact structure.

### 2. Çalışma Prensibi / Working Principle

**TR:** Ürün, Machine Inlet Drum üzerinden dengeli şekilde beslenir ve elevatör sistemi ile ön temizleme ünitesine taşınır. Ön temizleme aşamasında kaba yabancı maddeler ayrılırken aspirasyon sistemi hafif partikülleri uzaklaştırır. Hassas eleklerde boyutsal temizlik sağlandıktan sonra ürün gravity table ünitesine aktarılır ve özgül ağırlık farkına göre nihai kalite ayrımı yapılır.

**EN:** The product is evenly fed via the Machine Inlet Drum and conveyed to the pre-cleaning unit by the elevator system. During the pre-cleaning stage, coarse impurities are removed while the aspiration system extracts light particles. After dimensional cleaning through precision screens, the product is transferred to the gravity table unit where final quality separation is achieved based on specific weight differences.



## Tek Tekneli Hassas Temizleme ve Eleme Makinesi

Black Eagle Single Boat Precision Cleaning and Screening Machine



TR

Bu makine, bakliyat, hububat ve benzeri kuru taneli ürünlerin elenmesi ve temizlenmesinde kullanılır. Makine üzerinde güçlü çekme kuvvetine sahip vakum sistemi bulunmaktadır. Ürün içerisindeki zayıf ve cılız taneleri vakumlama emme gücü tekniğiyle ayırır. Vakumlama işlemi beş kez tekrar edilerek minimum derecede temizleme gerçekleştirilir. Makine bir adet eleme teknesine sahiptir. Bu elek sayesinde elek altı küçük parçacıklardan ayrılır. Tek tekneli hassas temizleme ve eleme makinesinde iki boy ürün elde edilir. Teknede kullanılan elek hem temizleme hem de ürünü boyutlarına ayırmak için kullanılır.

Bu makine ile sadece temizleme işlemi yapılabilmektedir. Makina tekerlekli yapılabildiği gibi sabit olarak da yapılır.

EN

This machine is used for screening and cleaning legumes, cereals, and similar dry grains. It features a powerful vacuum system with suction capability to effectively separate weak and light grains from the product. The vacuuming process is repeated five times to achieve thorough cleaning. The machine has one screening deck, which separates small particles under the screen.

The Single-Deck Precision Cleaning and Screening machine produces products in two sizes through its screening process. The screen used in the machine is used for both cleaning and separating the product according to its size.

This machine is dedicated solely to cleaning processes. It can be configured either with wheels for mobility or in a stationary setup.



## İki Tekneli Hassas Temizleme ve Eleme Makinesi

Black Eagle Two Boat Precision Cleaning and Screening Machine



TR

Bakliyat, hububat ve benzeri kuru taneli ürünlerin eleme ve temizleme işlemleri için kullanılan bu makine, güçlü bir çekme kuvvetine sahip vakum sistemiyle donatılmıştır. Ürün içindeki zayıf ve hafif taneleri vakumlayarak ayırır ve bu vakumlama işlemi, minimum temizlik seviyesine ulaşmak için beş kez tekrarlanır. Makine, iki adet eleme teknesine sahiptir ve bu elekler, küçük parçacıkları altında toplar.

İki Tekneli Hassas Temizleme ve Eleme makinesi, iki farklı boyutta ürün elde edilmesini sağlar. Kullanılan elekler hem temizleme hem de ürünü boyutlarına göre ayırma işlevleri için kullanılır. Bu makine sadece temizleme işlemi yapabilir ve hem tekerlekli hem de sabit versiyonlarda mevcuttur.

EN

The Two-Deck Precision Cleaning and Screening machine is designed for the screening and cleaning of legumes, cereals, and similar dry grains. It features a powerful vacuum system that applies suction to effectively separate weak and light grains from the product. This vacuuming process is repeated five times to ensure thorough cleaning. The machine is equipped with two screening decks, which separate small particles underneath the screens.



## Üç Tekneli Hassas Temizleme ve Eleme Makinesi

Black Eagle Three Boat Precision Cleaning and Screening Machine



TR

Bakliyat, hububat ve benzeri kuru taneli ürünlerin eleme ve temizlenmesinde kullanılan bu makine, güçlü bir çekme kuvvetine sahip vakum sistemiyle donatılmıştır. Ürün içindeki zayıf ve hafif taneleri vakumlayarak ayırır ve bu vakumlama işlemi, minimum temizlik seviyesine ulaşmak için beş kez tekrarlanır. Makine üç adet eleme teknesine sahiptir; bu elekler, küçük parçacıkları elek altında ayırır.

Üç Tekneli Hassas Temizleme ve Eleme makinesi, ürünleri üç farklı boyutta sınıflandırma ve temizleme yeteneğine sahiptir. Kullanılan elekler, hem temizleme işlemi için hem de ürünü boyutlarına göre ayırmak için kullanılır. Bu makine sadece temizleme işlemi yapabilir ve tekerlekli veya sabit yapıda olabilir.

EN

This machine is used for screening and cleaning legumes, cereals, and similar dry grains. It features a powerful vacuum system with suction capability to effectively separate weak and light grains from the product. The vacuuming process is repeated five times to ensure thorough cleaning. Equipped with three screening decks, the machine separates small particles under the screens.

The Three-Deck Precision Cleaning and Screening machine differs from the Two-Deck version by having an additional screening deck, allowing it to sort products into three different sizes based on their dimensions while performing cleaning operations. This machine is specifically designed for cleaning processes and can be configured with either wheels for mobility or in a stationary setup.



## Dört Tekneli Hassas Temizleme ve Eleme Makinesi

Black Eagle Four Boat Precision Cleaning and Screening Machine



TR

Dört Tekneli Hassas Temizleme ve Eleme makinesi, bakliyat, hububat ve benzeri kuru taneli ürünlerin elemesi ve temizlenmesi için kullanılır. Makinenin üzerinde güçlü bir vakum sistemi bulunur, bu sistem zayıf ve cılız taneleri üründen vakumlayarak ayırır. Vakumlama işlemi, minimum temizlik seviyesine ulaşmak için beş kez tekrarlanır. Makine dört adet eleme teknesine sahiptir; bu elekler küçük parçacıkları ayırmak için kullanılır. Dört Tekneli Hassas Temizleme ve Eleme makinesi ile dört farklı boyutta ürün elde edilebilir. Elekler, hem temizleme hem de ürünü boyutlarına göre ayırma işlevleri için kullanılır. Bu makine sadece temizleme işlemi yapmakla kalmaz, aynı zamanda ürünleri dört farklı boyutta sınıflandırabilir.

Üç Tekneli Hassas Temizleme Elek makinesinden farkı ise dört adet eleme teknesine sahip olmasıdır. Bu sayede daha fazla ayrıntılı sınıflandırma ve temizleme yapılabilmektedir.

EN

The Four-Deck Precision Cleaning and Screening machine is used for the screening and cleaning of legumes, cereals, and similar dry grains. It features a powerful vacuum system on the machine that effectively separates weak and light grains from the product through suction. This vacuuming process is repeated five times to achieve a thorough cleaning. The machine is equipped with four screening decks, each serving to separate small particles under the screens.

Unlike the Three-Deck Precision Cleaning Screen machine, the Four-Deck version stands out with its additional screening deck, allowing for more detailed sorting and cleaning. It not only cleans but also categorizes products into four different sizes based on their dimensions. The machine is versatile, capable of both mobile and stationary configurations to suit different operational needs.



## Orta Boy Eleme Makinesi

Black Eagle Combo Screen Cleaner And Grader Machine



TR

Ön temizleme ve boylama ünitelerinin birleşiminden meydana gelmiştir. Bakliyat ve hububatın yaklaşık olarak tüm çeşitlerini eleyebilir. Standardında seyyar ve sabit olmak üzere iki modeli vardır. Standart orta boy eleme makinesinden farklı olarak geliştirilmiş emme gücü ve dört adet eleme teknesiyle ürünü beş farklı sınıfa ayırır. Eleme teknesine dökülen ürün kaba ve toz parçacıklarından ayrılır. Aspirator odasının yarattığı vakum ile çöp, saman, kavuz vs yabancı maddelerden ayrılır. Ürünü temizledikten sonra ikinci elevator olan orta elevator yardımıyla boylama ünitelerine verilir. Ürün maksimum beş farklı boya ayrılır.

EN

It is a combination of pre-cleaning and calibration units. It can eliminate almost all kinds of legumes and cereals. There are two models in its standard, mobile and fixed. Differently from the standard medium size screening machine, it separates the product into five different classes with its improved suction power and four screening vessels. The product poured into the screening vessel is separated from the coarse and dust particles. Vacuum created by the aspirator chamber is separated from foreign materials such as garbage, straw, husk etc. After cleaning the product, it is given to the grading units with the help of the second elevator, the middle elevator. The product is separated into a maximum of five different dyes.

Model	Ağırlık Weight	Güç Power	Eleme Alanı Screening Area	Elek Sayısı Number of Screens	Elek Ölçüsü Screen Dimensions	Elek Sayısı Number of Screens
Arselk 05	2800	11	14	7	1000X2000	35

# Çift Ön ve Hassas Eleme Makinesi

Black Eagle Double Screen Cleaner and Grader Machine



TR

Bu makine, bir şasede birleştirilmiş iki makineden oluşur. Ön-hassas temizleme veya boyutlandırma ünitelerinin birleşiminden oluşur. Bakliyat ve hububatın neredeyse tüm çeşitlerini eleme yeteneğine sahiptir. Standart olarak, taşınabilir ve sabit olmak üzere iki modeli bulunmaktadır. Ürününüzün temizleme amacı (gıda veya tohumluk) veya ürün çeşidiniz, elek sıralama veya elek görevinin işlevselliğini belirler. İhtiyaç duyulduğunda, ürün ön-temizlemeden sonra üç farklı sınıfa ayrılabilir.

EN

This machine is composed of two units combined in one chassis. It consists of a combination of pre-cleaning or sizing units. It can sieve nearly all types of legumes and grains. There are two standard models available: mobile and stationary. The purpose of cleaning your product (for food or seed) or the type of product determines the functionality of sorting or screening tasks. When necessary, the product can be separated into three different classes after initial pre-cleaning.



# Black Eagle 1004

Black Eagle 1004



TR

Tohumların, maltlık arpanın, baklagillerin, tahılların ve bahçe tohumlarının yüksek kalitede ince temizliği için tasarlanmıştır. The BLACK EAGLE Super Fine cleaner 1004 serisi, piyasadaki en gelişmiş hava sistemine sahiptir. Bu seri, her türlü tahıl ve tohumun temizliği için uygundur. Zorlu ayırmalar için idealdir. The BLACK EAGLE Super Fine cleaner Vibro besleyici, ön emiş ve son emiş sistemi, HMI kontrol sistemi, esnek elek akışı ve hava kaldırma fanını içerir.

EN

Designed for high quality fine cleaning of seeds, malting barley, legumes, grains and garden seeds. The BLACK EAGLE Super Fine cleaner series 1004 has the most advanced air system on the market. This series is suitable for cleaning of all kinds of grain and seed. Ideal for difficult separations. The Super Fine cleaners include shaker feeder, pre-suction and after-suction system, HMI control system, flexible screen flow and air lifting fan.

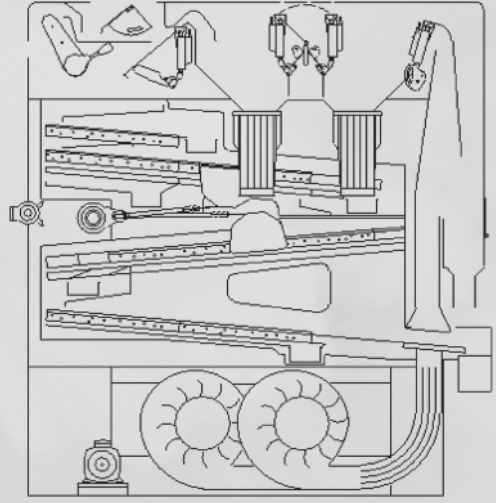

#### ELEKLER\*SCREENS

Elek Açısı\*Screen angle – 5°  
Eleme Alanı\*Screen area, total – 7 m<sup>2</sup>  
Elek Ölçüsü\*Screen size – 1250x800 mm (7 adet / 7 pcs)

#### AĞIRLIK\*WEIGHT

Boş Ağırlık\*Weight, empty – 2.880 kg  
\*Çalışma Ağırlığı (buğday)Weight, operating (wheat) – 2.970 kg  
\*Ağırlık (içi dolu, buğday)Weight, choked (wheat) – 5.180 kg

#### BOYUTLAR\*DIMENSIONS

Toplam Uzunluk\*Overall length – 3.018 mm  
Toplam Yükseklik\*Overall height – 3.108 mm  
Toplam Genişlik\*Overall width – 1.883 mm

#### HAVA EMİŞİ\*AIR SUPPLY AND EXTRACTION

Aspiratör Hava Üretim Kapasitesi\*Aspiration volume – 8.200 m<sup>3</sup>/h

#### PERFORMANS\*PERFORMANCE

Not: Kapasiteler, farklı kirlilik ve nem oranlarına göre değişiklik gösterebilir.

Note: Capacities may vary depending on impurity levels and moisture content.

Malzemeler Materials	Yığın Yoğunluğu t/m <sup>3</sup> Bulk Density t/m <sup>3</sup>	Nem İçeriği % Moisture Content %	Kapasite t/h Capacity t/h
Arpa - Barley	0.68	14	4.5
Yonca - Clover	0.82	14	2
Kahve, Yeşil - Coffe, Green	0.65	14	4
Mısır - Maize	0.71	14	3 - 4
Yulaf - Oats	0.51	14	3
Bezelye - Peas	0.7	14	4
Kolza Tohumu - Rapessed	0.74	7 - 9	3
Pirinç, Çeltik - Rice, Paddy	0.51	14	3
Beyaz Pirinç - White Rice	0.75	14	4
Çavdar - Rye	0.69	14	4.5
Çavdar Çimi - Ryegrass	0.3	14	1
Sorghum	0.64	14	4.5
Soya Fasulyesi - Soybeans	0.72	14	4
Ayçiçeği - Sunflower	0.4	7 - 9	1.5 - 2.5
Buğday - Wheat	0.76	14	5



# Black Eagle 1006

Black Eagle 1006



TR

Tohumların, maltlık arpanın, baklagillerin, tahılların ve bahçe tohumlarının yüksek kalitede ince temizliği için tasarlanmıştır. The BLACK EAGLE Super Fine cleaner 1006 serisi, piyasadaki en gelişmiş hava sistemine sahiptir. Bu seri, her türlü tahıl ve tohumun temizliği için uygundur. Zorlu ayırmalar için idealdir. The BLACK EAGLE Super Fine cleaner Vibro besleyici, ön emiş ve son emiş sistemi, HMI kontrol sistemi, esnek elek akışı ve hava kaldırma fanını içerir.

EN

Designed for high quality fine cleaning of seeds, malting barley, legumes, grains and garden seeds. The BLACK EAGLE Super Fine cleaner series 1006 has the most advanced air system on the market. This series is suitable for cleaning of all kinds of grain and seed. Ideal for difficult separations. The Super Fine cleaners include shaker feeder, pre-suction and after-suction system, HMI control system, flexible screen flow and air lifting fan.

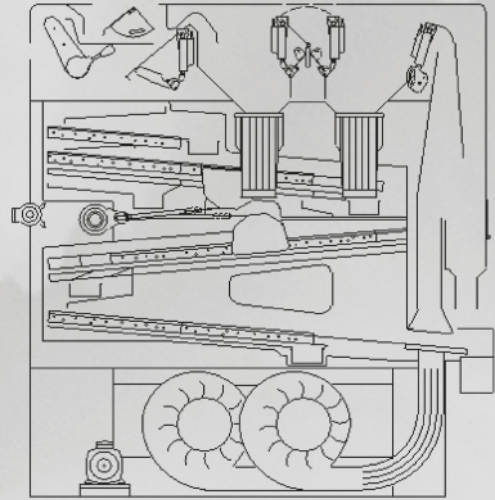

#### ELEKLER\*SCREENS

Elek Açısı\*Screen angle – 5°

Eleme Alanı\*Screen area, total – 15 m<sup>2</sup>

Elek Ölçüsü\*Screen size – 1250x800 mm (15 adet / 15 pcs)

#### AĞIRLIK\*WEIGHT

Boş Ağırlık\*Weight, empty – 3.820 kg

\*Çalışma Ağırlığı (buğday) Weight, operating (wheat) – 4.020 kg

\*Ağırlık (içi dolu, buğday) Weight, choked (wheat) – 7.450 kg

#### BOYUTLAR\*DIMENSIONS

Toplam Uzunluk\*Overall length – 3.750 mm

Toplam Yükseklik\*Overall height – 3.750 mm

Toplam Genişlik\*Overall width – 1.930 mm

#### HAVA EMİŞİ\*AIR SUPPLY AND EXTRACTION

Aspiratör Hava Üretim Kapasitesi\*Aspiration volume – 11.000 m<sup>3</sup>/h

#### PERFORMANS\*PERFORMANCE

Not: Kapasiteler, farklı kirlilik ve nem oranlarına göre değişiklik gösterebilir.

Note: Capacities may vary depending on impurity levels and moisture content.

Malzemeler Materials	Yığın Yoğunluğu t/m <sup>3</sup> Bulk Density t/m <sup>3</sup>	Nem İçeriği % Moisture Content %	Kapasite t/h Capacity t/h
Arpa - Barley	0.68	14	11
Yonca - Clover	0.82	14	4
Kahve, Yeşil - Coffe, Green	0.65	14	9
Mısır - Maize	0.71	14	6 - 8
Yulaf - Oats	0.51	14	7
Bezelye - Peas	0.7	14	9 - 10
Kolza Tohumu - Rapessed	0.74	7 - 9	8
Pirinç, Çeltik - Rice, Paddy	0.51	14	5 - 7
Beyaz Pirinç - White Rice	0.75	14	9
Çavdar - Rye	0.69	14	11
Çavdar Çimi - Ryegrass	0.3	14	2.2
Sorghum	0.64	14	11
Soya Fasulyesi - Soybeans	0.72	14	9 - 10
Ayçiçeği - Sunflower	0.4	7 - 9	3.5 - 4.5
Buğday - Wheat	0.76	14	12



# Black Eagle 1007

Black Eagle 1007



TR

Tohumların, maltlık arpanın, baklagillerin, tahılların ve bahçe tohumlarının yüksek kalitede ince temizliği için tasarlanmıştır. The BLACK EAGLE Super Fine cleaner 1007 serisi, piyasadaki en gelişmiş hava sistemine sahiptir. Bu seri, her türlü tahıl ve tohumun temizliği için uygundur. Zorlu ayırmalar için idealdir. The BLACK EAGLE Super Fine cleaner Vibro besleyici, ön emiş ve son emiş sistemi, HMI kontrol sistemi, esnek elek akışı ve hava kaldırma fanını içerir.

EN

Designed for high quality fine cleaning of seeds, malting barley, legumes, grains and garden seeds. The BLACK EAGLE Super Fine cleaner series 1007 has the most advanced air system on the market. This series is suitable for cleaning of all kinds of grain and seed. Ideal for difficult separations. The Super Fine cleaners include shaker feeder, pre-suction and after-suction system, HMI control system, flexible screen flow and air lifting fan.

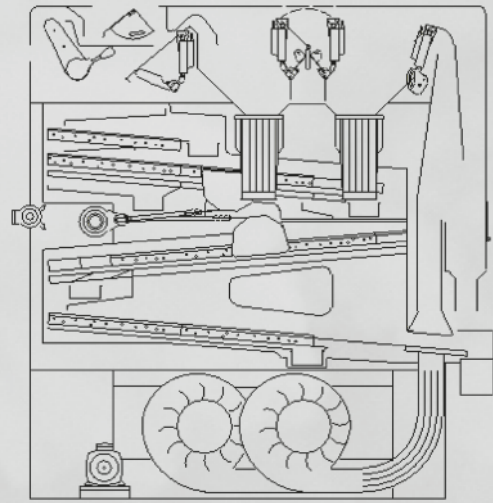

#### ELEKLER\*SCREENS

Elek Açısı\*Screen angle – 5°  
Eleme Alanı\*Screen area, total – 18 m²  
Elek Ölçüsü\*Screen size – 1250x800 mm  
(18 adet / 18 pcs)

#### AĞIRLIK\*WEIGHT

Boş Ağırlık\*Weight, empty – 4.150 kg  
\*Çalışma Ağırlığı (buğday)Weight, operating (wheat) – 4.480 kg  
\*Ağırlık (içi dolu, buğday)Weight, choked (wheat) – 8.780 kg

#### BOYUTLAR\*DIMENSIONS

Toplam Uzunluk\*Overall length – 3.789 mm  
Toplam Yükseklik\*Overall height – 3.890 mm  
Toplam Genişlik\*Overall width – 1.929 mm

#### HAVA EMİŞİ\*AIR SUPPLY AND EXTRACTION

Aspiratör Hava Üretim Kapasitesi\*Aspirator on volume – 11.000 m³/h

#### PERFORMANS\*PERFORMANCE

Malzemeler Materials	Yığın Yoğunluğu t/m³ Bulk Density t/m³	Nem İçeriği % Moisture Content %	Kapasite t/h Capacity t/h
Arpa - Barley	0.68	14	16
Yonca - Clover	0.82	14	6
Kahve, Yeşil - Coffe, Green	0.65	14	12 - 14
Mısır - Maize	0.71	14	9 - 6
Yulaf - Oats	0.51	14	10 - 12
Bezelye - Peas	0.7	14	12 - 15
Kolza Tohumu - Rapessed	0.74	7 - 9	12
Pirinç, Çeltik - Rice, Paddy	0.51	14	7 - 8.5
Beyaz Pirinç - White Rice	0.75	14	14
Çavdar - Rye	0.69	14	16
Çavdar Çimi - Ryegrass	0.3	14	3
Sorghum	0.64	14	16
Soya Fasulyesi - Soybeans	0.72	14	12 - 15
Ayçiçeği - Sunflower	0.4	7 - 9	5 - 8
Buğday - Wheat	0.76	14	18



# Black Eagle 1008

## Black Eagle 1008



TR

Tohumların, maltlık arpanın, baklagillerin, tahılların ve bahçe tohumlarının yüksek kalitede ince temizliği için tasarlanmıştır. The BLACK EAGLE Super Fine cleaner 1008 serisi, piyasadaki en gelişmiş hava sistemine sahiptir. Bu seri, her türlü tahıl ve tohumun temizliği için uygundur. Zorlu ayırmalar için idealdir. The BLACK EAGLE Super Fine cleaner Vibro besleyici, ön emiş ve son emiş sistemi, HMI kontrol sistemi, esnek elek akışı ve hava kaldırma fanını içerir.

EN

Designed for high quality fine cleaning of seeds, malting barley, legumes, grains and garden seeds. The BLACK EAGLE Super Fine cleaner series 1008 has the most advanced air system on the market. This series is suitable for cleaning of all kinds of grain and seed. Ideal for difficult separations. The Super Fine cleaners include shaker feeder, pre-suction and after-suction system, HMI control system, flexible screen flow and air lifting fan.

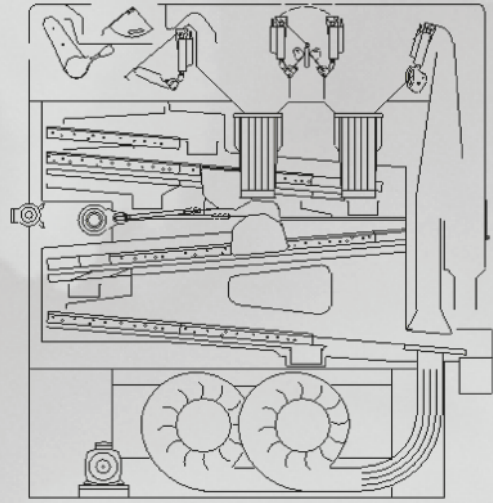

Malzemeler Materials	Yığın Yoğunluğu t/m <sup>3</sup> Bulk Density t/m <sup>3</sup>	Nem İçeriği % Moisture Content %	Kapasite t/h Capacity t/h
Arpa - Barley	0.68	14	22
Yonca - Clover	0.82	14	8
Kahve, Yeşil - Coffe, Green	0.65	14	20
Mısır - Maize	0.71	14	14 - 20
Yulaf - Oats	0.51	14	16
Bezelye - Peas	0.7	14	20
Kolza Tohumu - Rapessed	0.74	7 - 9	15
Pirinç, Çeltik - Rice, Paddy	0.51	14	10 - 12
Beyaz Pirinç - White Rice	0.75	14	20
Çavdar - Rye	0.69	14	22
Çavdar Çimi - Ryegrass	0.3	14	4
Sorghum	0.64	14	22
Soya Fasulyesi - Soybeans	0.72	14	20
Ayçiçeği - Sunflower	0.4	7 - 9	6 - 10
Buğday - Wheat	0.76	14	25

### ELEKLER\*SCREENS

Elek Açısı\*Screen angle – 5°

Eleme Alanı\*Screen area, total – 24 m<sup>2</sup>

Elek Ölçüsü\*Screen size – 1250x800 mm (24 adet / 24 pcs)

### AĞIRLIK\*WEIGHT

Boş Ağırlık\*Weight, empty – 5.280 kg

\*Çalışma Ağırlığı (buğday)Weight, operating (wheat) – 5.700 kg

\*Ağırlık (içi dolu, buğday)Weight, choked (wheat) – 10.780 kg

### BOYUTLAR\*DIMENSIONS

Toplam Uzunluk\*Overall length – 3.705 mm

Toplam Yükseklik\*Overall height – 4.414 mm

Toplam Genişlik\*Overall width – 2.009 mm

### HAVA EMİŞİ\*AIR SUPPLY AND EXTRACTION

Aspiratör Hava Üretim Kapasitesi\*Aspiration volume – 14.000 m<sup>3</sup>/h

### PERFORMANS\*PERFORMANCE

Not: Kapasiteler, farklı kirlilik ve nem oranlarına göre değişiklik gösterebilir.

Note: Capacities may vary depending on impurity levels and moisture content.



## AGROTECH TOHUM KAPLAMA MAKİNESİ (ARS - 100 , 75 , 50 )

### AGROTECH SEED COATING MACHINE (ARS - 100 , 75 , 50 )



**EN** The Seed Coating Machine developed by Agrotech is designed for safe, efficient, and uniform coating of seeds. It applies plant nutrients, protective pesticides, biological products, and color coatings with high precision. Thanks to its automated dosing system and specially designed coating drum, the machine ensures homogeneous distribution of chemicals and optimal coating quality for each grain.

The system operates with a weighing unit, dosing system, coating drum, and pneumatic discharge system. All parameters can be controlled through the PLC touch screen, allowing operators to manage recipes, speeds, and process steps easily.

#### Technical Specifications

- Capacity: 12,000 – 10,000 kg/h (depending on model)
- Power: 380V / 50Hz – 3 Phase
- Control System: PLC + Touch Screen
- Drum Speed Range: 1000 – 600 rpm

#### Main Features

- Automatic weighing and dosing system
- Uniform chemical distribution
- Adjustable drum speed
- PLC-controlled operation
- Easy maintenance and cleaning
- Pneumatic product discharge

**TR** Agrotech tarafından geliştirilen Tohum Kaplama Makinesi, tohumların güvenli, verimli ve homojen şekilde kaplanması için tasarlanmıştır. Bitki besinleri, koruyucu pestisitler, biyolojik ürünler ve renk kaplamaları yüksek hassasiyetle uygulanır. Otomatik dozaj sistemi ve özel tasarımlı kaplama tamburu sayesinde kimyasallar her taneye eşit şekilde dağıtılır ve yüksek kaplama kalitesi elde edilir.

Makine; tartım ünitesi, dozaj sistemi, kaplama tamburu ve pnömatik boşaltma sistemi ile çalışır. Tüm parametreler PLC dokunmatik ekran üzerinden kontrol edilerek reçeteler ve çalışma ayarları kolayca yönetilebilir.

#### Teknik Özellikler

- Kapasite: 12.000 – 10.000 kg/saat (modele göre)
- Güç: 380V / 50Hz – 3 Faz
- Kontrol Sistemi: PLC + Dokunmatik Ekran
- Tambur Devir Aralığı: 1000 – 600 rpm
- Hava Basıncı: 8 – 6 bar
- Çalışma Sıcaklığı: °4C – °45C

#### Ana Özellikler

- Otomatik tartım ve dozaj sistemi
- Homojen kimyasal dağılım
- Ayarlanabilir tambur hızı
- PLC kontrollü çalışma
- Kolay bakım ve temizlik
- Pnömatik ürün boşaltma



# Tohum Sıvı İlaçlama Makinesi

Black Eagle Seed Liquid Spraying Machine



TR

## Ürün Tanımı:

Tohumları, böceklenme ve mantarlanma gibi durumlara karşı hassas bir şekilde kimyasal ilaçlarla kaplayarak, ürünün korunmasını sağlayan bir makinedir

## Çalışma Prensibi:

Ürün, bekletme haznesinden makine karıştırma helezonuna ilerlerken, sıvı püskürtme diskinden geçişi sırasında ilaçlanır. Helezon sayesinde karıştırılan ürün tam olarak ilaçla kaplanır. Karıştırma sistemindeki kollar silikon ile kaplıdır. Bu sayede tohumlar ilaçlama esnasında zarar görmez ve helezon gövdesi temizlenerek ürün sıkışması engellenmiş olur. Ürünün temas ettiği yerler paslanmaz çelikten üretilmiştir. PLC kontrol sistemi ile sıvı oranı otomatik olarak istenilen miktarda ayarlanabilir.

EN

## Description:

This machine provides protection by treating the products against the insects and fungus with chemicals.

## Working Principle:

While the product is progressing from the pre-storage hopper to the screw conveyor of the machine, it is sprayed with liquid chemicals and then the product is completely coated with the help of mixer conveyor. Because of its silicone coated handles in the mixing system, the seeds are not damaged during the liquid treatment and thus the conveyor body is cleaned and seed congestion is avoided. The contact surfaces of the machine is made of stainless steel. Also, the liquid rate is automatically adjusted by a PLC control system with the desired amount.

Makine Ağırlığı	600
Makine Boyutu	2600 - 2450 - 2500
Toplam Güç	5 Kw
Tank Sıvı Kapasitesi	250 Lt
Makine Toplam Kapasitesi	6-12 Ton
Makine Çalışma Kapasitesi	PLC

Machine Weight	600
Machine Size	2600 - 2450 - 2500
Total Power	5 Kw
Tank Liquid Capacity	250 Lt
Machine Total Capacity	6-12 Ton
Machine Working Capacity	PLC

Ürün çeşitine göre 10 - 12 ton arası ilaçlama yapılır.

According to the product type, between 10 - 12 tons of pesticide is applied.



# Kapalı Tip Hassas Hafiftane Ayırma Makinesi

Black Eagle Closed Type Gravity Machine



TR

Kapalı Hafif Tane Ayırıcı, daha önceden boylanmış olan ürünlerin arasındaki hafif taneli (cılız, zarar görmüş, nemini kaybetmiş ve bu nedenle rengi bozulmuş ürünler) yabancı maddeleri ayırtmak için kullanılır. Temizlemeden çıkan ürün hafif tane ayırma makinasından geçirilerek ürün kalitesi artırılır. Susam ve kimyon ürünlerinde oldukça etkili çalışır. Arpa, buğday, mercimek gibi tarım ürünlerinde kesinlikle kullanılması gereken bir makinedir.

Makinada kullanılacak ürünler: Bakliyat, Hububatlar, Kimyon, Susam vb.

AVANTAJLARI:

- Toz problemini ortadan kaldırır
- Ürünün kalitesini artırır
- Ürün verimliliğini artırır
- Basit tasarım ve kullanım kolaylığı sağlar.
- Uzun ömürlü sağlam yapıdadır
- Asgari sürede bakım ve temizlik

EN

Closed GRAVITY Separator is used to separate light grained (weak, damaged, moisture-lost and therefore discolored products) foreign materials among previously sorted products. The product coming out of the cleaning is passed through the light grain separation machine and the product quality is increased. It works very effectively in sesame and cumin products. It is a machine that should definitely be used in agricultural products such as barley, wheat, lentils.

Products that can be used in the machine: Pulses, Cereals, Cumin, Sesame etc.

ADVANTAGES:

- Eliminates dust problem
- Increases product quality
- Increases product efficiency
- Provides simple design and ease of use.
- Has a long-lasting, robust structure

Model	Ölçüler (cm)			Motor (kw)	Kapasite (t/s)	Fan Motoru (kw)	Ağırlık (kg)	Sevk Alanı (m <sup>2</sup> )
Ars - d 1105h	A 207	B 160	C 395	1,5 11x2 (Kw)	5 Ton/saat	11x2	-	13

Model	Dimensions (cm)			Engine (kw)	Capacity (t/s)	Fan Engine (kw)	Weight (kg)	Dispatch Area (m <sup>2</sup> )
Ars - d 1105h	A 207	B 160	C 395	1,5 11x2 (Kw)	5 Ton/saat	11x2	-	13



## Açık Tip Hafiftane Ayırma Makinesi

Black Eagle Open Type Gravity Separator Machine



TR

Hafiftane ayırma makineleri belirli ağırlıktaki farklılığa göre ayırma yoluyla tohumdan hafif tohumları veya hafif yabancı maddeleri kaldırır. PLC Model'in avantajlarından bir tanesi makine parametre ayarlamaları için Akıllı Hafıza Sistemi ve makine operatörünün yeteneklerine daha az güvenilirdir. Mekanik ve yarı oomatik modeller farklı kapasite ihtiyaçları için farklı boyutları mevcuttur.

EN

The gravity separators removes light seeds or light impurities from the seed by separation according to the difference in specific weight. PLC Model's one of many advantages are Clever Memory System for machine parameter adjustments and less reliability to operator skills. Mechanic or Semi Automated Models are also available with different size for different capacity needs.

Ürünler	Kapasite
Soya	8-9 Ton
Nohut	8-9 Ton
Fasulye	8-9 Ton
Barbunya	8-9 Ton
Yeşil Mercimek	8-9 Ton
Buğday	8-9 Ton
Kırmızı Mercimek	8-9 Ton
Prinç	8-9 Ton
Ay Çekirdeği	4-5 Ton
Susam	4-5 Ton
Arpa	8-9 Ton
Bakla	8-9 Ton

Products	Capacity
Soy	8-9 Ton
Chickpea	8-9 Ton
Bean	8-9 Ton
Kidney Bean	8-9 Ton
Green Lentils	8-9 Ton
Weat	8-9 Ton
Red Lentil	8-9 Ton
Rice	8-9 Ton
Sunflower Seeds	4-5 Ton
Sesame	4-5 Ton
Barley	8-9 Ton
Fava Beans	8-9 Ton



# Çift Katlı Taş Makinesi

Black Eagle Multi Stone Separator



**TR**

Taş ayırma makinesi, boyutları aynı olan fakat özgül ağırlıkları tahıldan farklı olan taşların ve yabancı maddelerin tahıldan ayırt edilmesi için kullanılır ve ön ve hassas temizliği yapılmış ürünlerde tahıldan ağır tanelerin ayıklanması için kullanılır.

**EN**

Taş ayırma makinesi, boyutları aynı olan fakat özgül ağırlıkları tahıldan farklı olan taşların ve yabancı maddelerin tahıldan ayırt edilmesi için kullanılır ve ön ve hassas temizliği yapılmış ürünlerde tahıldan ağır tanelerin ayıklanması için kullanılır.



# Taş Ayırma Makinesi

## Black Eagle De Stoner Speration Machine



TR

Taş ayırma makinesi, ağırlık farklılığına göre, ürünlerdeki ağır yabancı maddeleri (taş, cam, metal, vb.) ayırmak için kullanılır. PLC, Yarı Otomatik ve Mekanik modelleri, Medium, Large ve X-Large gibi farklı kapasitelerde üretilebilir.

EN

De-stoner is used to separate the heavy foreign materials (stone, glass, metal, etc.) from the product in according to the weight difference. PLC, Semi-Automatic and Mechanical models can be produced in different capacities such as Medium, Large and X-Large.

Motorlar	Ayarlanabilir Parametreler	Tipler		
		Mekanik Tip	Yarı Otomatik Tip	PLC Tip
Titreşimli Besleyici Sarsak	Pano Üstü Potansiyometre	Frekans Kontrollü Dijital Potansiyometre	Frekans Kontrollü Dijital Potansiyometre	Frekans Kontrollü PLC Dokunmatik Panel
Eksantrik	Tablo Hızı	Sabit Hızlı Eksantrik - Aç/Kapa	Sabit Hızlı Eksantrik - Aç/Kapa	Frekans Kontrollü PLC Dokunmatik Panel
Hava Basınç Fanı	Hava Basıncı	Manuel Kontrollü Hava Giriş Klapesi Vanalan	Frekans Kontrollü Dijital Potansiyometre	Frekans Kontrollü PLC Dokunmatik Panel
Aspiratör - Hava Emiş	Egzoz Emiş Miktarı	Manuel Kontrollü Aspiratörden Klapeli	Manuel Kontrollü Aspiratörden Klapeli	Hava Emişi için Manuel Kontrollü Klapeli
	Gövde Yükseltme ve İndirme	Manuel Kontrollü Kaldırma	Manuel Kontrollü Kaldırma	Motorlu PLC Dokunmatik Paneli
Opsiyonel: Frekans kontrol cihazı kullanılabilir.				Hafızadan Ayar Çağırma
				Akıllı Periyodik Tahliye Sistemi



# Triyör

Black Eagle Triyor Indent Cylinder



TR

## Ürün Tanımı :

Triyör ürünün içindeki uzun, yuvarlak ve kırık taneleri ayırmak için kullanılır

## Çalışma Prensibi:

Silindire dökülen ürün, gövdede bulunan yuvarlak yuvalara oturur. Oturmayan daha uzun taneler, silindirin içerisinde devam ederek dışarıya atılır. Yuvaya oturan taneler, silindir döndükçe merkezde bulunan ürün taşıma helezonuna dökülür. Helezona dökülen tohumlar bir sonraki silindir içerisine aktarılır. Bu silindir içerisinde aynı prensiple kırık taneler ayrılır. Bu sayede uzun tohumlar, ana ürün ve kırık taneler birbirinden ayrılmış olur.

EN

## Description:

Indent Cylinder is used to separate the long, round and broken grains from the product.

## Working Principle :

The product that poured into the cylinder, fits in the round indents on the mantle. The longer grains which don't fit into the round shaped indents are separated from the ones that fit into them. The embed seeds are dropped into the screw conveyor chamber with the rotation of the indent cylinder. After that, they are either transferred to another cylinder to separate shorter grains (broken, round) or to the next machine.

# **Toz Emiř Sistemleri**

# **Dust Extraction Systems**



# Siklon

## Black Eagle Siklon



TR

Endüstriyel tesislerde hava içinde bulunan iri toz partiküllerinin havadan ayrıştırılması ve toz toplama filtreleri öncesinde ön ayırıcı olarak, filtreye gelen toz partikül yükü azaltma amaçlı kullanılmaktadırlar. Siklonlar 50 m'e kadar olan iri toz partiküllerinin tamamını tutabilirlerken, 10 m'nin altındaki toz partikül-lerini ise tutamazlar, bu kaçan tozları da torbalı filtrelerle tutmak gerekmektedir. Çalışma prensibi: siklon girişinden yüksek hız ile teğetsel olarak siklona giren tozlu hava, siklon konstrüksiyonu vasıtası ile bir akış formu verilerek, yoğunluğu taşıyıcı ortamdan daha yüksek olan parçacıkların merkezkaç kuvvet ile siklon cidarlarına yönlendirilmesi sağlanır. Siklon içindeki ani hız değişimi nedeniyle ataletini kaybeden partikül-ler siklon cidarından süzülerek alttaki yüksek açılı konik toplama bunkerine akarlar. Bu mekanizma sonucu içerdiği tozlardan arındırılmış olan hava, siklon merkezindeki çıkış borusu vasıtasıyla siklon üst kısmından dışarıya verilir. Dışarıya verilen hava ile ince toz partikülleri ihtiva ettiği takdirde bu partikülleri tutmak için torbalı filtre üniteleri ile birlikte kullanılabilirler. Avantajları: yüksek verimli toz partikülü tutabilme ne özelliği bunk bunkerinde ön depolama avantajı her kapasite ve her türlü hava için özel olarak dizayn edilebilme, düşük işletme ve bakım maliyeti için tasarlanmıştır.

EN

They are used in industrial facilities to separate the coarse dust particles in the air from the air and as a pre-separator before the dust collection filters and to reduce the dust particle load coming to the filter. While cyclones can hold all coarse dust particles up to 50 m, they cannot trap dust particles below 10 m. It is necessary to keep these escaping dusts with bag filters. Working principle: the dusty gas, which enters the cyclone tangentially from the cyclone inlet with a high velocity, is given a helical flow form by means of the cyclone construction, and the particles with a higher density than the carrier medium are directed to the cyclone walls by centrifugal force. Particles that lose their inertia due to sudden velocity change in the cyclone are filtered through the cyclone wall and flow into the lower high-angle conical collection bunker. As a result of this mechanism, the gas that has been purified from the dust it contains is given out from the upper part of the cyclone via the outlet pipe in the center of the cyclone. If it contains fine dust particles with the given air, they can be used with bag filter units to retain these particles. Advantages: high efficiency dust particle capability pre-storage advantage in the bunker can be specially designed for any capacity and any type of gas, low operating and maintenance costs.

## Cyclone Model

125 - 150 - 175



# Jet Filtre Sistemi

Black Eagle Flat Based Silo



TR

## Kullanım Alanı

- Gıda sanayinde: Un ve irmik fabrikaları, yem fabrikaları, bisküvi ve pasta üretim tesisleri, fındık işleme fabrikaları, bira malt fabrikaları ve diğer gıda sanayi uygulamaları.
- Ahşap, tütün, pamuk sanayileri ile metal olmayan minerallerin işlendiği tesisler, taş-toprak ve çimento sanayileri ile genel amaçlı kullanımlar.
- Kimya sanayiinde: Boya, plastik ve deterjan fabrikalarında.

## Özellikleri ve Avantajları

Filtre, vakumlu ve basınçlı sistemlerde kullanılmaya uygundur. Filtre torbalarının temizliği, yağ ve sudan arındırılmış 0.5 bar basınçtaki süpürme havası ile gerçekleştirilir. Uygun akış geometrisine sahip temizleme havası çıkışı sayesinde, filtrenin ürüne göre yükleme kapasitesi, torbaların maksimum temizleme verimliliği ve temizlenen havanın yüksek verimde filtrelenme oranı elde edilebilir. Ayrıca, filtreyle entegre temizleme havası tankı sayesinde ek bir hava tankına ihtiyaç duyulmaz.

EN

## Application Areas

- In the food industry: Flour and semolina mills, feed factories, biscuit and pastry production plants, hazelnut processing facilities, beer malt factories, and other food processing industries.
- In the wood, tobacco, and cotton industries; in the processing of non-metallic minerals; in the stone and soil industries; in the cement industry; and for general-purpose applications.
- In the chemical industry: Paint, plastic, and detergent factories.

## Features and Advantages

The system is suitable for use in filtration, vacuum, and pressurized applications. The filter bags are cleaned using 0.5 bar compressed purge air that is free of oil and moisture. Thanks to the optimized flow geometry at the cleaning air outlet, it is possible to achieve values such as: the filter's loading capacity depending on the product, the maximum cleaning efficiency of the filter bags, and the high filtration efficiency of the cleaned air. Additionally, due to the integrated cleaning air tank within the filter system, there is no need for an external air tank.

**Taşıyıcı Ekipmanları**

**Carriere Equipment**



# Ürün Taşıma Bandı

## Black Eagle Product Conveyor Belt



TR

Tesis içerisinde makineler veya silo makine arası ürün trafiğinde kullanılan ürün İletici taşıma bantları. Bu sayede çuvallama yerine taşıma bantları kullanılır ve İşçilik giderleri azaltılır. Bu makinalar istenilen veya gereken genişlikte ve uzunlukta hazırlanır. Boylanmış ürünlerin silolara taşınmasında, elenmiş ürünlerin bir sonraki aşamaya taşınmasında, cılızların veya taşların tesis dışında kullanılırlar.

EN

Product conveying conveyor belts used in product traffic between machines or silo machines within the facility. In this way, conveyor belts are used instead of sacking and labor costs are reduced. These machines are prepared in the desired or required width and length. They are used in the transport of sized products to silos, in the transport of screened products to the next stage, and outside the facility of undersized or stone.



# Teleskopik Bant

Black Eagle Telescopic Tape



**TR**

Teleskopik taşıma bantları, günümüzde depo, ürün dağıtım merkezi ve liman gibi yüksek ürün taşıma talebi olan sektörlerde uygun bir çözüm sunmaktadır. Agrotech Teleskopik taşıma bantları, depolarda, tesislerde, gemilerde, konteynerlarda, tırlarda ve kamyonlarda ürün indirme ve yükleme sürelerini kısaltarak, işçilik yoğunluğunu azaltmakta, güvenli çalışma ortamı sağlamak ve operasyon masraflarını düşürmektedir. Agrotech, standart olarak iki farklı tip teleskopik bant üretmektedir ve müşteri ihtiyaçları doğrultusunda çeşitli özel çözümler sunmaktadır.

**EN**

Telescopic conveyors provide a suitable solution for sectors like warehouses, product distribution centers, and ports where there is high demand for efficient product handling. Agrotech Telescopic conveyors facilitate quicker loading and unloading of products in depots, facilities, ships, containers, trucks, and trailers, reducing labor intensity, ensuring a safe working environment, and lowering operational costs. Agrotech manufactures two standard types of telescopic conveyors and also offers customized solutions tailored to meet specific customer needs.



# Çuval Yükleme Bandı

Black Eagle Sack Loading Belt



TR

İki adet bant tamburu üzerinde dönen sonsuz bir kayış, alt taraftan verilen çuval veya ürünü üst noktaya taşır. Kayış üzerindeki pürüzlü noktalar sayesinde çuvalın geriye kayması önlenir. Yükseklik ayarı manuel bir kol yardımı ile yapılır. Konik rulman tertibatı sayesinde bant yüzeyinde çukurluk oluşturularak, ürün taşımada doğru sonuç alınır.

EN

An endless belt rotating on two belt pulleys transports the sack or product from the bottom to the top. The rough spots on the belt prevent the sack from sliding back. The height adjustment is done using a manual lever. The conical roller setup creates a trough on the belt surface, ensuring accurate results in product transportation.

Banta Uzunluğu Yata + Düz	Ölçüler								Sürücü Motor	Kriko Motor	Konteynırdaki Uzunluk
	A	B	C	D	E	F	G	I			
5 + 2 m	5000	2000	2200	1100	3300	6900	7100	2165	2,2 kW	Manuel	3450
5 + 3 m	5000	3000	2250	2100	3400	7900	8100	2165	2,2 kW	Manuel	3500
6 + 2 m	6000	2000	2300	1100	3500	7900	8100	2165	2,2 kW	Manuel	3550
6 + 3 m	6000	3000	2350	2100	3600	8900	9100	2165	3 kW	Manuel	3600
6 + 4 m	6000	4000	2350	2900	4000	9900	10100	2165	3 kW	1,5 kW	3650
7 + 2 m	7000	2000	2400	1100	3700	8900	9100	2165	2,2 kW	1,5 kW	3500
7 + 3 m	7000	3000	2425	2100	3800	9900	10100	2165	3 kW	1,5 kW	3550
8 + 2 m	8000	2000	2500	1100	3900	9900	10100	2165	3 kW	1,5 kW	3500
8 + 3 m	8000	3000	2600	2100	4000	10900	11100	2165	3 kW	1,5 kW	3550
9 + 2 m	9000	2000	2650	1100	4100	10900	11100	2165	3 kW	1,5 kW	3500
9 + 3 m	9000	3000	2760	2100	4200	10900	11100	2165	3 kW	1,5 kW	3550



# Elevatör

## Black Eagle Elevators



TR

Elevatörler, hububat, tohum, yağlı tohum, gübre, talaş ve buğday gibi çeşitli taneli ürünlerin taşınmasında kullanılan önemli bir ekipmandır. Standart üretim özellikleri ile şu özelliklere sahiptirler. Standart olarak 4,0 metre yükseklikte üretilirler ve yağlı tohumlara dayanıklı, genellikle 4 katlı 6 mm kalınlığında kauçuk veya tesis ve ürüne uygun plastik kayışlar kullanılır. Elevatör gövde parçaları, lazerle kesilmiş sanayi tipi demir parçalardan imal edilir ve kolay bakım ile ileriye dönük değişiklikler için vida ve somun montajıyla bir araya getirilir. Gövdeleri, fırınlı boyama işlemi ve akrilik antistatik boya ile kaplanarak dayanıklılıkları artırılır

EN

Elevators are crucial equipment used for transporting various granular products such as grains, seeds, oilseeds, fertilizers, wood shavings, and wheat. They are typically manufactured with the following standard features: They are produced with a standard height of 4.0 meters and use belts resistant to oilseeds, typically made of 4-ply 6 mm thick rubber or plastic belts suitable for the facility and product. Elevator body parts are fabricated from industrial-grade iron pieces cut with laser precision and assembled with nuts and bolts for easy maintenance and future modifications. Their bodies are enhanced with oven-baked painting and acrylic anti-static coating to increase durability.

Teknik Cetvel Technical Chart	Ölçüler Dimensions							Kapasite Capacity	Motor Gücü Engine Motor	Standart Volt	Opsiyonel Volt Optional Volt	Yapı Malzemeleri Construction Options	Kova Genişlikleri Bucket Width	Metro Başı Kova Adedi Bucket Per/Meter	Kova Başı Yapı Malz. Bucket Type Options	Kayış Opsiyonları Belt Options
Model	A	B	C	D	E	F	G									
150	550	555	222	300	500	880	0-5 mm	7,1 m <sup>3</sup> /h	0,75 kW 80 RPM	380 V	220 - 440 V	Karbon Çelik Ürün Kontak Krom Galvanizli	150 mm	5	Plastik Karbon Çelik Krom	PVC Kauçuk
200	706	706	285	365	660	1110	0-5 mm	19,3 m <sup>3</sup> /h	1,1 kW 80 RPM				200 mm	4		
250	785	825	370	450	680	1200	0-5 mm	22,5 m <sup>3</sup> /h	1,5 kW 80 RPM			250 mm	4	Plastic Carbon Steel Chrome		
300	1000	1100	410	575	905	1525	0-5 mm	32,4 m <sup>3</sup> /h	2,2 kW 80 RPM			300 mm	3		PVC Rubber	



## Sarkaç Kovalı ve Z Elevatör

Black Eagle Pendulum Bucket and Z elevatör



TR

Tüm tarım ürünlerinin dikey ve yatay taşınmasında gereksinim duyulan bir makinedir. En önemli özelliği 1 ürün taşıma sırasında ürüne kesinlikle zarar vermemesidir. Mesafe/yükseklik gibi işlev sorunlarına karşılık verebilen bir makinedir. Daha çok kırılabilirliği yüksek bakliyat çeşitlerinin taşınmasında kullanılmaktadır. Sabit ve seyyar modelleri vardır. Değişik ölçülerde imal edilebilir.

EN

It is a machine needed for vertical and horizontal transportation of all agricultural products. The most important feature of the product is that it does not harm the product during transportation and it is a machine that can respond to function problems such as distance/height. It is mostly used for the transportation of high brittle pulses. There are fixed and mobile models. It can be produced in different sizes.

### Sarkaç Kovalı Özellikleri Pendulum Elevator Properties

Model	Güç Power	Devir Cycle	Kapasite Capacity
ARS 350	2.2	14	5 Ton
ARS 500	3	14	9 Ton

### Z Elevator Özellikleri Z Elevator Properties

Model	Güç Power	Devir Cycle	Kapasite Capacity
ARS 350	2.2	14	3.5 Ton
ARS 500	3	14	7 Ton



# Helezon

Black Eagle Helezon



**TR**

U tipi oluk konveyörü endüstriyel tesislerde tozlar ve granüler toplu malzemelerin verimli ve güvenilir bir şekilde taşınması için tasarlanmıştır. Her biri 2 metrelik bölümlerden oluşan ve her bir bölümde 4 metrelik iç vida bulunan toz geçirmez modüler çelik bir yapıya sahiptir.

Konveyör, her 4 metrede bir askılı rulmanlar tarafından desteklenmektedir. Destek rulmanlarının tasarımı, tüm aşınabilir parçaların kolayca değiştirilebilmesine olanak tanır. Standart destek rulman malzemesi kayın ağacıdır; alternatif olarak plastik, bronz veya bilyeli rulmanlar da bulunmaktadır.

**EN**

The trough conveyor type U is designed to efficiently and reliably handle powders and granular bulk materials in industrial plants. It features a dust-proof modular steel construction with sections of 2 meters, each equipped with an inner screw of 4 meters per section.

The conveyor is supported by hanger bearings every 4 meters. The design of these support bearings facilitates easy replacement of all wearing parts. Standard support bearing materials include beechwood, with alternatives such as plastic, bronze, or ball bearings also available.

**Çuvallama Sistemleri**

**Bagging Systems**



# Çuvallama Makinesi

Black Eagle Bagging Machine



TR

Makine 2 kg ile 50 kg arası tüm dolum yapar. Çuvallar makineye standart olarak insan eli ile verilmektedir. İhtiyaca göre otomatik besleme sistemi yapılabilmektedir. Paketleme makinası başlıca amacı hazır olan çuval ya da paketlere hatasız ve hassas dolum yaparak iş gücünü azaltmaktır. 2 adet yükleme haznesi sayesinde yüksek tartım hassasiyeti operatörün yaptığı düzenlemeleri hafızaya kaydedebilme, yapılan ayarlamaları ürün ismine göre kaydedebilme imkanı, istenilen çuval miktarına geldiğinde sesli ve görsel uyarı 4 aşama dolum sayesinde yüksek hız ve yüksek hassasiyet akış problemi yaşayan taneli veya toz ürünlerde yüksek tartım kalitesi, çuval dikildikten sonra otomatik ip kesme sistemi.

EN

The machine fills all between 2 kg and 50 kg. Sacks are given to the machine by human hand as standard. Automatic feeding system can be made according to the need. The main purpose of the packaging machine is to reduce the work force by filling the ready sacks or packages without error and precision. High weighing sensitivity thanks to 2 loading chambers - memorizing the edits made by the operator possibility to save the adjustments made according to the product name audible and visual warning when desired sack quantity is reached high speed and high sensitivity thanks to 4 stages of filling high weighing quality in granular or powder products experiencing flow problems automatic thread cutting system sack sewing.



## Çift Kefe Çuvallama Makinesi

Black Eagle Double Pan Bagging Machine



TR

Kapasite: çuvallanacak ürüne ve arzu edilen toleransa göre 5 ton/saat - 15 ton/saat aralığında seçim yapılabilir. (Tahmini çuval başı hata payı +/- 50 gramdır.) Set değeri: operatör tarafından düzenlenebilir. Hızlı-yavaş devir: varsayılan olarak çift terazili çuvallama kantarında hızlı ve yavaş olmak üzere iki adet değer vardır. Çuvallanmak istenen ürün farklı farklı girilebilir. Çift terazili çuvallama kantarı hassas ve hızlı tartım modunda yavaş devire geçiş yapar. Çuvallanacak olan ürüne ve silo kapasitesine göre en ideal ayar otomatik olarak tamamlanır. Çuval ve torba boyutları: 5 ile 50 kg arası çuval ve torbalara dolum yapılabilir. Toplam çuvallanan ürün çuval sayısı istenildiğinde ekrandan takip edilebilir. Hazne içerisinde bulunan sensörler sayesinde doluluk oranı otomatik olarak kontrol edilir. Çift terazili çuvallama kantarı içerisindeki pic (kontrol ünitesi) sayesinde mekanik olan kapaklardan gelen bilgilerle ortaya çıkan açma kapama hataları gözlemlenebilir.

EN

Capacity: according to the product to be bagged and the desired tolerance, a selection can be made between 5 tons/hour - 15 tons/hour. (The estimated margin of error per sack is +/- 50 grams.) Set value: it can be adjusted by the operator. Fast-living cycle: by default, there are two values, fast and slow, on the double scale bagging scale. The product to be bagged can be entered differently. Double scale bagging scale switches to slow speed in sensitive and fast weighing mode. The product to be sacked and the optimal setting according to the silo capacity is completed automatically. Sack and bag sizes: 5 to 50 kg sacks and bags can be filled. The total number of sacked product sacks can be followed on the screen if desired. Thanks to the sensors in the chamber, the occupancy rate is automatically controlled. Thanks to the pic (control unit) inside the double scale bagging scale, opening and closing errors caused by the information coming from the doors of the mechanism can be observed.

Paketleme Tipi Packing Type	Dakika/Adet Minute/Quant	Teknik Özellikleri Tecnical Specs
5 Kg	12	Elektrik İhtiyacı 220V 50/60 Hz Ac Electricity Requirement 220V 50/60 Hz Ac
10 Kg	12	Hava 800 Lt/Dakika Air 800 Lt/Minute
25 Kg	10	Çalışma Basıncı 7 Bar Working Pressure 7 Bar
50 Kg	10	Kumanda Kontrol PLC Dokumatik Ekran Command Control PLC Touch Screen

**Robotik özümüler**

**Robotic Solutions**



# Delta Robot

Black Eagle Delta Robot



TR

## Genel Bilgi

Ölçüler

Ürün Net Ağırlığı	65 Kg
Brüt Ağırlık	65 Kg
Ürün Net Yüksekliği	±1200 mm

## Ek Bilgiler

Çerçeve Boyutu	Undefined
Ürün Adı	Ars - d2 - d3 - d4

- Hassasiyet (mm) ±0.1MM
- Kaldırma Kapasitesi 25KG
- Hareket Aralığı X=1300MM Y=400MM
- Kamera Opsiyonel
- NCP TCP RS232
- Gürültü Seviyesi <70DB
- Elektrik Ekipmanları IP54
- Güç Gereksinimi 3KW
- I/O 16/8
- Keba ABB Schneider Servo Motor
- Redüktör 50:1 Planetary Reducer
- Keba ABB Schneider
- HMI Keba ABB Schneider 10 inç Dokunmatik Ekran
- Voltaj 220V - 380V 50HZ-60HZ

Ülke

İsveç (SE)  
Amerika Birleşik Devletleri (US)  
Çek Cumhuriyeti (CZ)

EN

## General Info

Diemensions

Product Net Weight	65 Kg
Gross Weight	65 Kg
Product Net Height	±1200 mm

## Additional Information

Frame Size	Undefined
Product Name	ARS - d2 - d3 - d4

- Sensibility (mm) ±0.1MM
- Lifting Capacity 25KG
- Range of Motion X=1300MM Y=400MM
- Camera Optional
- NCP TCP RS232
- Noise Level <70DB
- Electrical Equipment IP54
- Power Requirement 3KW
- I/O 16/8
- Keba ABB Schneider Servo Motor
- Redüktör 50:1 Planetary Reducer
- Keba ABB Schneider
- HMI Keba ABB Schneider 10 inç Dokunmatik Ekran
- Voltage 220V - 380V 50HZ-60HZ

Country

Sweden (SE)  
United States (US)  
Czech Republic (CZ)



# Kartezyen Sistemleri

Black Eagle Cartesian Systems



TR

## Genel Bilgi

### Ölçüler

Ürün Net Ağırlığı	200 Kg
Brüt Ağırlık	200 Kg
Ürün Net Yüksekliği	±2500 mm

## Ek Bilgiler

Çerçeve Boyutu	Undefined
Ürün Adı	Ars - cz2 - 3 - 4

- Hassasiyet (mm) ±0.5MM
- Kaldırma Kapasitesi 50KG
- Hareket Aralığı X=2000MM Y=2000MM
- Kamera Opsiyonel
- NCP TCP RS232
- Gürültü Seviyesi <110DB
- Elektrik Ekipmanları IP54
- Güç Gereksinimi 5KW
- I/O 16/8
- Keba ABB Schneider Servo Motor
- Redüktör 50:1 Planetary Reducer
- Keba ABB Schneider
- HMI Keba ABB Schneider 10 inç Dokunmatik Ekran
- Voltaj 220V - 380V 50HZ-60HZ

Ülke

İsveç (SE)  
Amerika Birleşik Devletleri (US)  
Çek Cumhuriyeti (CZ)

EN

## General Info

### Dimensions

Product Net Weight	200 Kg
Gross Weight	200 Kg
Product Net Height	±2500 mm

## Additional Information

Frame Size	Undefined
Product Name	ARS - CZ2 - 3 - 4

- Sensibility (mm) ±0.5MM
- Lifting Capacity 50KG
- Range of Motion X=2000MM Y=2000MM
- Camera Optional
- NCP TCP RS232
- Noise Level <110DB
- Electrical Equipment IP54
- Power Requirement 5KW
- I/O 16/8
- Keba ABB Schneider Servo Motor
- Redüktör 50:1 Planetary Reducer
- Keba ABB Schneider
- HMI Keba ABB Schneider 10 inç Dokunmatik Ekran
- Voltage 220V - 380V 50HZ-60HZ

Country

Sweden (SE)  
United States (US)  
Czech Republic (CZ)



## 4 Eksen Paketleme Robotu

Black Eagle Four Axis Packaging Robot



TR

### Genel Bilgi

#### Ölçüler

Ürün Net Ağırlığı	1075 Kg
Brüt Ağırlık	1075 Kg
Ürün Net Yüksekliği	1928 mm

### Ek Bilgiler

Çerçeve Boyutu	Undefined
Ürün Adı	ARS - 460

- Komple Çelik Konstrüksiyon
- İleri Hareketli Servo Motor
- 4 Tane Hareket Eksenli (a,b,c,d)
- Taşıma Kapasitesi 130 Kg
- Düşeyde Kaldırma Yüksekliği 2000 mm
- Sağ ve Sol Yatayda Erişim Mesafesi 1300 mm
- Hareket Hassasiyeti  $\pm 0,5$  mm
- 10 inç Dokunmatik Taşınabilir Renkli Ekran (Kablolu)
- Kolay Değiştirilebilir Tutucu Ünite
- Ce Normlarına Uygun Mekanik Sistemler
- Toplam Güç 4,5 Kw
- Robot Ağırlığı 800 Kg (Tutucu Ünite Hariç)
- 1 Adet Kumanda Paneli
- Montaj Yeri: Düz Beton
- Acil Stop Sistemi
- Hata Rapor Sistemi
- Hava İhtiyacı 0,5 mpa

Ülke

İsveç (SE)  
Amerika Birleşik Devletleri (US)  
Çek Cumhuriyeti (CZ)

EN

### General Info

#### Dimensions

Product Net Weight	1075 Kg
Gross Weight	1075 Kg
Product Net Height	1928 mm

### Additional Information

Frame Size	Undefined
Product Name	ARS - 460

- Complete Steel Construction
- Advanced Motion Servo Technology
- 4 Motion Axes (a,b,c,d)
- Capacity 130 Kg
- Vertical Lift Height 2000 mm
- Motion Sensitivity  $\pm 0,5$  mm
- Main Body Rotation Angle 330 Degrees
- Holder Rotation Angle 330 Degrees
- Number of Moves 1500 pcs/hour
- 10 inch Touch Portable Color Screen (Wired)
- Easily Replaceable Holder Unit
- Mechanical Systems Conforming to CE Norms
- Total Power 4,5 Kw
- Robot Weight 800 Kg (Excluding Holder Unit)
- Installation Location Plain Concrete
- With Emergency Stop System
- Error Reporting System
- Air Requirement 0.5 mpa

Country

Sweden (SE)  
United States (US)  
Czech Republic (CZ)

**Kuruyemiř Sistemleri**

**Nuts Systems**



## Roller Size

Black Eagle Roller Size



TR

KARTECH, yenilikçi ve özel tasarımıyla dikkat çeken "ROLLER SIZE Kabuklu Yer Fıstığı İşleme Makinesi" ile yer fıstığı işleme sektöründe devrim yaratıyor. Kendi mühendisleri ve süpervizörleri tarafından geliştirilen bu özel seri makine, yer fıstığını tarladan sofraya kadar olan yolculuğunda yüksek hassasiyetle işleyerek ürünlerin saflığını ve kalitesini garanti altına alıyor. Makinenin üstün teknolojisi, gelişmiş ayırma mekanizmalarıyla desteklenirken, saatte 10-12 ton yer fıstığı, 8-10 ton Antep fıstığı ve 12-14 ton zeytin işleme kapasitesi sunarak yüksek verimlilik sağlıyor.

ROLLER SIZE Kabuklu Yer Fıstığı İşleme Makinesi, sadece yüksek verimlilikle değil aynı zamanda kullanıcı dostu arayüzüyle de öne çıkıyor. Kolay kullanılabilir arayüzü sayesinde operatörler, makinenin tüm fonksiyonlarını kolayca kontrol edebilir ve gerekli ayarlamaları hızlı bir şekilde yapabilirler. Sağlam yapısı ve yüksek kaliteli malzemeleriyle uzun ömürlü bir performans sunan bu makine, kuruyemiş sektöründe liderliği pekiştirmek ve global pazarda rekabet avantajını artırmak isteyenler için ideal bir yatırım fırsatı sunuyor.

EN

KARTECH is revolutionizing the peanut processing industry with its innovative and specially designed "ROLLER SIZE In-Shell Peanut Processing Machine." Developed by their own engineers and supervisors, this special series machine processes peanuts with high precision from farm to table, ensuring the purity and quality of the products. The machine's advanced technology, supported by sophisticated separation mechanisms, offers a processing capacity of 10-12 tons of peanuts, 8-10 tons of pistachios, and 12-14 tons of olives per hour, ensuring high efficiency.

The ROLLER SIZE In-Shell Peanut Processing Machine stands out not only for its high efficiency but also for its user-friendly interface. With its easy-to-use interface, operators can easily control all the functions of the machine and make necessary adjustments quickly. Built with robust construction and high-quality materials, this machine offers long-lasting performance, making it an ideal investment for those looking to strengthen their leadership in the nut industry and increase their competitive advantage in the global market.



## Çekirdek Soyma Makinesi

Black Eagle Sunflower Seed Pelling (De-Huller)



TR

Çekirdek, elevatör ile 4 adet soyma değirmenine verilerek soyma işlemi yapılır. Değirmende soyulan çekirdek içi ve kabuk makine üzerinde bulunan hava emiş aspirasyon sistemi ile dışarı atılır. Çekirdek içi ve soyulmayan çekirdek makine üzerinde bulunan 4 adet vibro titreşimli elekler yardımıyla birbirinden ayrılarak finalde sadece çekirdek içi alınmış olur.

EN

The core is given to 4 peeling mills with an elevator and the peeling process is carried out. The core and shell peeled off in the mill are thrown out by the air suction aspiration system on the machine. The core and unpeeled cores are separated from each other with the help of 4 vibro vibrating screens on the machine, and only the core is taken in the final.



## Kuruyemiş Grubu Kırma Makinesi Model 1

Black Eagle Nut Group Crushing Machine Model 1



TR

Kırma Makinesi, kabuklu ceviz, fındık ve badem işleme süreçlerinde üstün performans sunar. Şili, Amerikan, Romanya, Moldova, Fransa ve İspanya gibi farklı türde ince ve sert kabuklu cevizleri, herhangi bir kalibrasyon gerekmeden hassas bir şekilde kırar. Ceviz işleme sürecinde yüksek kelebek oranı sunarak kaliteli sonuçlar elde etmenizi sağlar. Aynı şekilde, badem ve fındık gibi kabuklu ürünleri en iyi hassasiyetle işleyerek ürüne zarar vermeden işlemi tamamlar.

Ürün bekletme bunkeri, kırma işlemi öncesinde ürünlerin eşit şekilde beslenmesini ve düzenli bir şekilde bekletilmesini sağlar. Sağlam gövde yapısı dayanıklı malzemelerden üretilmiş olup uzun ömürlü bir performans sunar. Bir buçuk ton kapasitesi ile yüksek miktarda ürün işleyebilir ve güçlü yapısıyla güvenilir bir iş ortağıdır.

Yüksek verimliliği ve kullanıcı dostu arayüzü sayesinde, operatörler tüm fonksiyonları kolayca kontrol edebilir ve hızlı ayarlamalar yapabilir. Bu makine, ceviz ve fındık sektörlerinde liderliği pekiştirmek ve global pazarda rekabet avantajı sağlamak isteyenler için ideal bir yatırımdır.

EN

The Cracking Machine delivers exceptional performance in processing shelled walnuts, hazelnuts, and almonds. It easily processes various types of thin and hard-shelled walnuts, such as those from Chile, the USA, Romania, Moldova, France, and Spain, without requiring calibration. It ensures a high butterfly rate in walnuts, delivering top-quality results. Similarly, it processes shelled almonds and hazelnuts with utmost precision, completing the operation without damaging the product.

The product holding bunker ensures uniform feeding and orderly storage before the cracking process. Its robust body is made from durable materials, providing long-lasting performance. With a capacity of 1.5 tons, it can process large quantities efficiently, and its strong structure guarantees reliable operation.

With high efficiency and a user-friendly interface, operators can easily control all functions and make quick adjustments. This machine is an ideal investment for those looking to solidify leadership in the walnut and hazelnut industries and gain a competitive edge in the global market.



## Kuruyemiş Grubu Kırma Makinesi Model 2

Black Eagle Nut Group Crushing Machine Model 2



TR

**Karttech Ceviz Kırma Makinesi: Patentli Tasarım, Maksimum Verim**

Karttech'in patentli Ceviz Disk Kırma Makinesi, kabuklu cevizlerin işlenmesinde yüksek verim, sağlamlık ve modern tasarımıyla öne çıkıyor. Hem yerli hem de ithal ceviz türlerine uygun olan bu makine; ürün bekletme bunkerı, eşit dağıtım haznesi ve güçlü kırma haznesi sayesinde dengeli ve verimli bir işleme süreci sunuyor. Şili, Amerika, Romanya gibi ülkelerden gelen farklı sertlikteki cevizleri yüksek kelebek oranı ve minimum fire ile kırarak maksimum ürün verimi sağlıyor. 1500 kg'lık işleme kapasitesiyle büyük üretim ihtiyaçlarını karşılarken, kullanıcı dostu arayüzü sayesinde kolay kullanım ve hızlı ayarlama imkânı sunuyor.

EN

**Karttech Walnut Cracking Machine: Patented Design, Maximum Efficiency**

Karttech's patented Walnut Disk Cracking Machine stands out in in-shell walnut processing with its high efficiency, robust structure, and modern design. Suitable for both domestic and imported walnut varieties, the machine offers a stable and efficient processing flow thanks to its product holding bunker, equal distribution chamber, and powerful cracking unit. It efficiently cracks walnuts of varying hardness from countries such as Chile, the USA, and Romania, delivering a high kernel yield with minimal waste. With a processing capacity of 1500 kg, it meets large-scale production demands, while its user-friendly interface allows for easy operation and quick adjustments.



# Schedder Makinesi

Black Eagle Schedder Machine



TR

Karttech Schedder Makinesi: Kuruyemiş İşleme Teknolojisinde Yeni Dönem

Karttech, kuruyemiş sektörüne özel geliştirdiği Schedder Makinesi ile yüksek verimlilik, hassasiyet ve dayanıklılığı bir araya getiriyor. Ceviz, badem, fındık ve Antep fıstığı gibi ürünlerin istenilen boyutlarda parçalanmasını sağlayan bu makine, Ar-Ge destekli mühendislik anlayışıyla tasarlandı. Modüler yapısı sayesinde farklı üretim hatlarına kolayca entegre edilebilen Schedder, düzgün ürün akışı sağlayan giriş bunker ve kırıcı haznesiyle kaliteli işleme süreci sunuyor. Enerji verimliliği ve düşük bakım maliyetiyle öne çıkan bu dayanıklı sistem, uzun ömürlü yapısıyla kesintisiz üretim hedefliyor.

Ürün çeşitliliğine göre özelleştirilebilen yapısı sayesinde farklı işletme ihtiyaçlarına kolayca uyum sağlayan makine, kuruyemiş işleme sektörüne özel geliştirilmiş yeteneklere sahip. Karttech Schedder, yalnızca bir makine değil; işletmelere hız, kalite ve rekabet gücü kazandıran stratejik bir yatırımdır. Yüksek teknoloji, güvenilirlik ve müşteri odaklı çözümleriyle Karttech, sektörde fark yaratıyor.

EN

Karttech Schedder Machine: A New Era in Nut Processing Technology

Karttech combines high efficiency, precision, and durability with its specially developed Schedder Machine for the nut processing industry. Designed through a research and development-supported engineering approach, the machine ensures precise sizing and processing of products like walnuts, almonds, hazelnuts, and pistachios. Thanks to its modular structure, it integrates easily into various production lines. With its feed bunker and crushing chamber, it guarantees a smooth product flow and high-quality processing. The machine stands out with energy efficiency, low maintenance costs, and a durable structure that enables continuous operation.

Schedder's customizable design allows it to adapt to diverse product types and operational needs, making it a tailored solution for the nut processing sector. More than just a machine, Karttech Schedder is a strategic investment that brings speed, quality, and competitive advantage to businesses. With cutting-edge technology, proven reliability, and customer-oriented solutions, Karttech sets itself apart in the industry.



## Havalı Eleme Makinesi

Black Eagle Air Screening Machine



TR

Havalı elek makineleri, bakliyat, kuruyemiş, hububat ve geri dönüşüm ürünlerinin işlenmesinde hayati bir role sahiptir. Kabuk, toz ve hafif taneleri ayırarak temiz ve kaliteli ürünler elde edilmesini sağlar. Bakliyat, kuruyemiş ve hububat temizliğinin yanı sıra, geri dönüşüm materyallerinin sınıflandırılmasında da etkili bir şekilde kullanılır. 4 çıkışlı sistemi, alt fanı ve 8 üst emiş noktasıyla yüksek hassasiyetli ayırıştırma sunar. Ayrıca, farklı ihtiyaçlara uygun 5 model seçeneği ile esneklik sağlar. Hassas ayırma, yüksek kapasite ve enerji verimliliği gibi avantajları sayesinde havalı elek makineleri, üretim süreçlerini optimize ederek işletmelere değer katar. Bykarttech bu alandaki çözümleri, dayanıklılığı ve performansı ile sektörde fark yaratır.

EN

Air screen machines play a vital role in processing pulses, nuts, grains, and recycling materials. They separate husks, dust, and lightweight particles to deliver clean and high-quality products. In addition to cleaning pulses, nuts, and grains, they are also effectively used for sorting recycling materials. With a 4-output system, a bottom fan, and 8 upper suction points, these machines offer highly precise separation. Moreover, they provide flexibility with five different model options tailored to various needs. Offering benefits like precise separation, high capacity, and energy efficiency, air screen machines optimize production processes and add value to businesses. Bykarttech's solutions in this field stand out for their durability and performance, making a significant impact in the industry.

# **Ürün Soyma Sistemleri**

# **Product Peeling Systems**



# Dikey Kabuk Soyucu

Black Eagle Vertical Peeling



**TR**

Dikey çalışan ana şaft üzerine dizilmiş zımpara taşlarından oluşmaktadır. Tavlanmış ürün, yedirici vidanın basıncıyla dış gömlekle zımpara taşı arasında yukarıdan aşağıya doğru inerken sıkıştırılarak kabuğu soyulmaktadır. Soyulan kabuk (kepek) hava sistemiyle gömlek dışına taşınmaktadır. Disk aralarından geçen hava, makinenin verimli çalışmasını sağlamaktadır. Kapasite kontrolü için ürün girişine; vida dişli klape ve ayrıca sıkışmalarda motoru korumak için amper duyarlı pnömatik ürün kesici kullanılmaktadır.

**EN**

Consists of emery stones arranged on vertical working main shaft. The annealed product is compressed down from top to down between the outer lining and the emery stone with the pressure of the feeder screw, and its shell is peeled. The peeled bark (bran) is carried out of the liner by the air system. The air passing between the discs ensures the efficient operation of the machine. Product entry for capacity control; an ampere sensitive pneumatic product cutter is used to protect the motor in case of jams

Ürün	Kapasite	Motor Gücü
Kırmızı Mercimek	3 Ton	22 Kw
Sarı Mercimek	2.5 Ton	
Maş	2.5 Ton	
Arpa	3 Ton	
Buğday	2.5 Ton	

Product	Capacity	Engine Power
Red Lentils	3 Ton	22 Kw
Yellow Lentils	2.5 Ton	
Mung Bean	2.5 Ton	
Barley	3 Ton	
Wheat	2.5 Ton	



# Yatay Kabuk Soyucu

Black Eagle Horizontal Split Machine



**TR**

Makine, üst üste yatık özel zımpara dökümlü iki taştan oluşmaktadır. Alt taşa bağlanan ana şaftla tahrik edilmektedir. Üst taş sabittir. Üst taşın ortasında bulunan ürün girişinden, ürün iki taş arasında dağılmak-ta, kırım ve kabuk soyma işlemi yapılmaktadır. Taş aralığı alt taşın hareketi ile sağlanmaktadır. Makine üzerine yerleştirilen şeffaf besleme üstüne ürün kesici sürgü; çıkışına ise kapasite kontrolü için, vida dişli klape uygulanmaktadır.

**EN**

The machine consists of ost oste horizontal special emery casted two stones. It is driven by the main sha connected to the lower stone. Ost stone is fixed. From the orun entrance in the middle of the ost stone, the orun entrance, orun is dispersed between the two stones, and the crime and shell peeling process is carried out. Stone spacing is provided by the movement of the lower stone. Product cutter slider placed on the machine on the transparent feeding plate; screw output for capacity control threaded valve is applied.

Ürünler	Tonaj	Motor Gücü
Mercimek	1 Ton	7.5 Kw
Bakla	750 Kg	7.5 Kw

Products	Tonnage	Engine Power
Lentils	1 Ton	7.5 Kw
Broad Bean	750 Kg	7.5 Kw



# Parlatma Makinesi

Black Eagle Polishing Machine



TR

Parlatma makineleri, ürünlerin yüzeyindeki ince tırtıkları ve kepekleri zarar vermeden gidermek için özel bir ege sistemi kullanır. Bu sistem sayesinde tahılların veya tohumların yüzeyleri pürüzsüzleştirilir ve parlak bir görünüm kazandırılır. Parlak ve pürüzsüz bir yüzey, tüketicilere daha çekici ve kaliteli bir ürün sunmanın yanı sıra ürünün depolama süresi boyunca dayanıklılığını artırabilir. Ayrıca, bu işlem sonucunda ürünlerin işlenmesi ve ambalajlanması da daha kolay hale gelir, bu da üretim süreçlerini verimli hale getirir.

EN

Polishing machines use a special blade system to remove fine grooves and bran from the surface of products without causing damage. This system smoothens the surfaces of grains or seeds, giving them a shiny appearance. A glossy and smooth surface not only presents a more attractive and high-quality product to consumers but can also enhance the durability of the product throughout its storage period. Additionally, this process makes the processing and packaging of products easier, thereby optimizing production processes.

Model	Ars 125b
Çıkış (t/h)	3 - 4T
Güç Kw	45
Dönme Hızı (rpm)	
Hava Hacmi (m <sup>3</sup> /h)	2500 - 3000
Net Ağırlık/Kilogram	1500
Boyutlar (UxGxY/mm)	1900x820x2315

Model	Ars 125b
Out (t/h)	3 - 4T
Power Kw	45
Rotation Speed (rpm)	
Air Volume (m <sup>3</sup> /h)	2500 - 3000
Net Weight / Kilogram	1500
Dimensions (UxGxY/mm)	1900x820x2315

**Paketleme  
Sistemleri**

**Packaging  
Systems**



# Metal Dedektörü

## Black Eagle Metal Seperator



TR

### Genel Bilgi

Ürün Adı ARS - MD38

- Besleme Gerilimi 220 V AC
- Max Güç 15 W
- Pano IP65
- Sensör IP65 DKP Sac
- Sensör Kablosu LIYCY
- Besleme Kablosu 2 x 1,5 mm
- Kumanda Rölesi 10 AMP Enversör
- İkaz Rölesi 6 AMP Enversör
- Arıza Rölesi 6 AMP Enversör
- LCD Dijital Ekran
- Hassasiyet ve Diğer Ayarları Sayısal Değer Vererek Yapılabilme imkanı (0 - 250)
- Parazit Ayarı (Çevre Etkilerin Sıfıra İndirilmesi İçin Telsiz, Kablo vb.)
- Manuel Resetleme
- Otomatik Resetleme (0 - 60 Sn)
- Geciktirme Ayarı (0 - 60 Sn)
- Ürün Etkisi Ayarı (0 - 60 Sn)
- LCD Ekran Üzerinde Metal Sinyali Sayma ve Sıfırlama İmkani
- -20 İle +55 °C Aralığına Çalışma

Ülke

İsveç (SE)  
Amerika Birleşik Devletleri (US)  
Çek Cumhuriyeti (CZ)

EN

### General Info

Product Name ARS - MD38

- Supply Voltage 220 V AC
- Max Power 15 W
- Enclosure IP65
- Sensor IP65 DKP Sheet
- Sensor Cable LIYCY Supply Cable 2 x 1,5 mm
- Control Relay 10 AMP Changeover
- Warning Relay 6 AMP Changeover
- Fault 6 AMP Changeover LCD Digital Display
- LCD Digital Display
- Possibility to Adjust Sensitivity and Other Settings by Giving Numerical Value (0 - 250)
- Noise Adjustment (Radio - cable Etc)
- Interference Adjustment (Radio to Reduce Environmental Effects to Zero, cable etc.)
- Manual Reset
- Automatic Reset (0 - 60 Sec)
- Delay Setting (0 - 60 Sec)
- Product Effect Setting (0 - 60 Sec)
- Possibility of Counting and Resetting The Metal Signal On The
- Operation Between -20 and +55 °C

Country

Sweden (SE)  
United States (US)  
Czech Republic (CZ)



# Palet Streç Makinesi

Black Eagle Pallet Strect Machine



TR

## Genel Bilgi

Ürün Adı ARS - SL 40

- Programlanabilir Kontrol Paneli
- Döner Tabla Hızı: 5 + 15 Tur/Dk
- Öngedirme Oranı: 250%
- Döner Tabla Çapı: 1800 mm
- Maksimum Palet Yüksekliği: 2400 mm
- Maksimum Palet Ağırlığı: 1500 Kg
- Streç Kafa Hızı: 1,5 + 5,5 Tur/Dk
- Streç Bobin İç Çapı: 76 mm
- Streç Bobin Yüksekliği: 500 mm
- Kullanılabilir Streç Kalınlığı: 17 - 35 Mikron
- Güç Gereksinimi: 230 V 1 PH 50/60 Hz

Ülke

İsveç (SE)  
Amerika Birleşik Devletleri (US)  
Çek Cumhuriyeti (CZ)

EN

## General Info

Product Name ARS - SL 40

- Programmable Control Panel
- Turntable Speed: 5 + 15 Rounds/Min
- Prestress Ratio: 250%
- Turntable Diameter: 1800 mm
- Maximum Pallet Height: 2400 mm
- Maximum Pallet Weight: 1500 Kg
- Stretch Head Speed: 1,5 + 5,5 Rounds/Min
- Stretch Coil Inner Diameter: 76 mm
- Stretch Coil Height: 500 mm
- Usable Stretch Thickness: 17 - 35 Micron
- Power Requirement: 230 V 1 PH 50/60 Hz

Country

Sweden (SE)  
United States (US)  
Czech Republic (CZ)



## Kapak Kapamalı Koli Bantlama

Black Eagle Cover Closure Box Tape



TR

### Genel Bilgi

Ürün Adı ARS - GPK 40

- Çalışma Tipi: Kapak Kapatma, Yan Kayış ve Üst Bantlama
- Kullanılan Koli Ölçüleri: 200 mm - 600 mm x 120 mm  
500 mm x 120 mm - 50mm
- Çalışma Hızı: 25 Koli/Dk
- Koli Taşıma Kapasitesi: 30 Kg
- Motor: 2 x 120 W
- Bant Genişliği: 5cm | 2 inc
- Kullanılan Bant Makara Uzunluğu: 1200 m
- Gerekli Hava Basıncı: 5 - 6 Bar
- Makine Ölçüleri: -
- Güç Gereksinimi: 220 V 50 Hz 1PH
- Özellikler: -
- Otomatik Kapak Kapamalı
- Sensör ile Hareket Etme
- Manuel Genişlik ve Yükseklik Ayarlama
- Alt Üst Bantlama Ünitesi
- Giriş ve Çıkış Koveyörü
- Yan Kayışlı
- Ayarlanabilir Ayak Yüksekliği (350 mm)
- Opsiyonlar: Güvenlik Kafesi

Ülke

İsveç (SE)  
Amerika Birleşik Devletleri (US)  
Çek Cumhuriyeti (CZ)

EN

### General Info

Product Name ARS - GPK 40

- Working Type: Cover Closing, Side Strapping and Top Banding
- Box Dimensions Used: 200 mm - 600 mm x 120 mm  
500mm x 120mm - 50mm
- Working Speed: 25 Boxes/Min
- Parcel Carrying Capacity: 30 Kg
- Motor: 2 x 120 W
- Band Width: 5cm | 2 inches
- Tape Reel Length Used: 1200 m
- Required Air Pressure: 5 - 6 Bar
- Machine Dimensions: -
- Power Requirement: 220 V 50 Hz 1PH
- Features: -
- Automatic Cover Closing
- Moving with Sensor
- Manual Width and Height Adjustment
- Bottom Upper Banding Unit
- Entry and Exit Conveyor
- With Side Strap
- Adjustable Leg Height (350 mm)
- Options: Security Cage

Country

Sweden (SE)  
United States (US)  
Czech Republic (CZ)

# Koli Hazırlama

## Black Eagle Box Preparation



TR

### Genel Bilgi

Ürün Adı ARS - GPK 40

- Dikey Ünitesi
- Serve Motorlu
- Otomatik Veya Manuel Kullanma Özelliği
- Boş Koli Besleme: Açılı Besleme Ünitesi
- Koli Tutma Sistemi: Vakum Nozullu
- Koli Tutma Sistemi: Pnömatik Sistem
- Koli Alt Kapama Sistemi: Pnömatik Sistem
- Koli Açma Sistemi: Pnömatik Sistem
- Koli Açma Sistemi: Moto + Redüktör Tahrikli Tutucu Bant Sistemi
- Koli Altı Yapıştırma: Bantlı Sistem
- Koli Ebatları Ayarı: Manuel Yükseklik ve Genişlik Ayarı
- Koli Ebat Ayarı: Sonsuz Vidalı Mil Sistemi
- Makine Performans Analiz Özelliği
- Uzaktan Wifi Bağlantı Desteği
- Emniyet Sistem Kumandası: Emniyet PLC Rölesi
- Emniyet Kapaklı
- Siemens PLC Sistem
- Kontaktör: Schneider
- Fotocel: P + F (Alman)
- Pnömatik: Airtech
- Çift Motorlu (Tayvan LUSON)
- Güvenlik Kafesi
- Dokunmatik Ekran MCGS
- Alt Bantlama Ünitesi
- Minimum Ürün Ölçüsü: 200 mm x 150 mm x 100 mm
- Maksimum Ürün Ölçüsü: 600 mm x 450 mm x 450 mm
- Kapasite: 50 Adet/Dk
- Bant Ölçüsü: 7.5 cm/3 inch
- Kullanılan Bant Makara Uzunluğu: 1200 m
- Koli Besleme Kapasitesi: 100 Koli
- Hava Tüketimi: 450 NL/Dk
- Hava Gereksinimi: 6 Bar
- Makine Ağırlığı 1200 Kg
- Makine Ölçüleri: 3120 mm x 1410 mm x 1900 mm
- Güç Gereksinimi: 230 V 50 - 60 Hz 1 PH

Ülke

İsveç (SE)  
Amerika Birleşik Devletleri (US)  
Çek Cumhuriyeti (CZ)

EN

### General Info

Product Name ARS - GPK 40

- With Vertical Unit
- Serve Motor
- Automatic or Manual Operation Feature
- Empty Box Feeding: Angled Feeding Unit
- Parcel Holding System: With Vacuum Nozzle
- Parcel Holding System: Pneumatic System
- Box Bottom Closing System: Pneumatic System
- Box Opening System: Pneumatic System
- Box Opening System: Moto + Reducer Driven Holder Belt System
- Box Bottom Adhesion: Tape System
- Box Dimensions Adjustment: Manual Height and Width Adjustment
- Colitis Size Adjustment: Worm Screw System
- Machine Performance Analysis Feature
- Remote Wifi Connection Support
- Safety System Control: Safety PLC Relay
- With Safety Cover
- Siemens PLC System
- Contactor: Schneider
- Photocell: P + F (German)
- Pneumatics: Airtech
- Twin Engine (Taiwan LUSON)
- With Security Cage
- Touch Screen MCGS
- With Bottom Banding Unit
- Minimum Product Dimension: 200 mm x 150 mm x 100 mm
- Maximum Product Dimension: 600 mm x 450 mm x 450 mm
- Capacity: 50 Pieces/Min
- Band Size: 7.5 cm/3 inch
- Tape Reel Length Used: 1200 m
- Box Feeding Capacity: 100 Boxes
- Air Consumption: 450 NL/Min
- Air Requirement: 6 Bar
- Machine Weight 1200 Kg
- Machine Dimensions: 3120 mm x 1410 mm x 1900 mm
- Power Requirement: 230 V 50 - 60 Hz 1 PH

Country

Sweden (SE)  
United States (US)  
Czech Republic (CZ)

# **Depolama Sistemleri**

## **Storage Systems**



# Mısır Taneleme

Black Eagle Corn Granulating



TR

Mısır Daneleme Makinesi, mısır koçanlarından tanelerin hassas bir şekilde ayrılmasını sağlamak üzere özel olarak tasarlanmıştır. Giriş haznesinden beslenen koçanlar, makineye alınarak işleme başlatılır.

Daneleme işlemi, koçanı kendine doğru çeken rotorun uyguladığı kontrollü basınç ve pürüzsüz, yuvarlak elek yardımıyla gerçekleştirilir. Yay kontrollü değişken basınç tutma kapağı, çıkış yönündeki basıncı ayarlayarak rotorun belirli bir koçan seviyesini korumasını sağlar. Bu sayede dengeli, tam ve nazık bir ayırma işlemi mümkün olur.

Makinenin kapasitesi; ürünün kıvamına, türüne ve istenen ayırma kalitesine bağlı olarak değişiklik gösterebilir. Talep edilmesi durumunda, iri koçanların ayrılması için sistem, BLACK EAGLE (elek) ile entegre edilebilir.

EN

Maize Sheller is specially engineered for the gentle and efficient shelling of husked ear seed corn.

Husked ears are fed into the sheller through the inlet opening. To ensure optimal performance and prevent unshelled cobs from being discharged, the machine must be evenly and consistently loaded.

The gentle shelling process is achieved through the pressure generated by a rotor, which moves the ear corn against itself and along smooth, round ribs. This design ensures minimal damage to the kernels while maintaining effective separation.

A spring-controlled, variable-pressure retaining flap regulates the counter pressure at the outlet. This allows the rotor to maintain an optimal level of ear corn inside the chamber, ensuring a uniform, complete, and gentle shelling process.

The sheller's capacity depends on the consistency, type of the product, and the required separation quality. Higher quality and more delicate feed (e.g., heavy grain) typically results in reduced throughput. For this reason, the manufacturer specifies capacity based on the type and quality of the feed material.

Upon request, the machine can be combined with the BLACK EAGLE flat bed screen cleaner, which removes oversized cobs from the shelled corn, further enhancing the final product quality.



# Kare Silo

## Black Eagle Square Silo



TR

Silolarımız, 1x1 m ile 4x4 m ebatları aralığında ve ihtiyaca göre farklı kapasitelerde üretilebilmektedir. Çeşitli ürünlerin depolanmasında ve aktarılmasında kullanılmak üzere dizayn edilmiştir. Konik yapısı sayesinde silonun tamamının boşaltılması kolaylaştırılmıştır kare silolar farklı boyutlarda ve yüksekliklerde seçeneklere sahiptir. Civatalı bağlantı ile montajı kolaylaştırır ve kare modüler yapısı sayesinde alanı en verimli biçimde kullanma imkanı sağlar. Alt konikleri 45° veya 60° açılardadır. Kare siloların bağlantılarında kullanılan 8.8 kalite civata ve somunların tamamı galvaniz kaplıdır. Ayrıca, mükemmel izolasyon sağlamak amacıyla bağlantılarda özel sızdırmaz elemanlar kullanılmaktadır.

EN

Our silos can be produced in sizes ranging from 1x1 m to 4x4 m and in different capacities according to the need. It is designed to be used in the storage and transfer of various products. Thanks to its conical structure, the emptying of the silo is facilitated. Square silos have options in different sizes and heights. It simplifies the assembly with its bolted connection and its square modular structure it provides the opportunity to use it in the most efficient way. Bottom cones are at 45 or 60 degrees all 8.8 quality bolts and nuts used in the connections of square silos are galvanized. In addition, special sealing elements are used in the connections to provide perfect insulation.

Teknik Özellikler							
A (m)	1x1	1,5x1,5	2x2	2,5x2,5	3x3	3,5x3,5	4x4
F (°)	45 - 60						
Ring Sayısı (m)	1 - 8	1 - 6	1 - 6	1 - 8	1 - 8	1 - 8	1 - 8
Kapasite (m <sup>3</sup> )	0,8 - 5,6	2 - 12,9	3,9 - 24,4	6,5 - 40,5	10,1 - 59,6	14,9 - 84,4	20,7 - 114,4
Depolama Şekline Göre	Kapalı Model Kare Silo (m)						
Kapasite Cinsi	Galvaniz - Boyalı						
Bağlantı Şekli	Civatalı						
Çatı Açısı (°)	Düz/Dış Ortama Uygun Olan (30)						
Özel Kapasite							

Technical Specifications							
A (m)	1x1	1,5x1,5	2x2	2,5x2,5	3x3	3,5x3,5	4x4
F (°)	45 - 60						
Number of Rings (m)	1 - 8	1 - 6	1 - 6	1 - 8	1 - 8	1 - 8	1 - 8
Capacity (m <sup>3</sup> )	0,8 - 5,6	2 - 12,9	3,9 - 24,4	6,5 - 40,5	10,1 - 59,6	14,9 - 84,4	20,7 - 114,4
According to Storage	Indoor Model Square Silo (m)						
Capacity Type	Galvaniz - Painted						
Connection Style	Bolted						
Roof Angel (°)	Flat/Suitable For Outdoor Environment (30)						
Custom Capacity							



# Düz Tabanlı Silo

Black Eagle Flat Based Silo



TR

Dünyada dar oluklu olarak kabul edilen (67,6 mm/2,66") duvar sacını, daha da daraltarak, dünyanın en dar oluklu duvar sacı (65 mm/2,56") duvar sacından silo üretimi yapılmaktadır. Galvaniz: rakiplerin opsiyonel olarak sunduğu 600 gr./m<sup>2</sup> galvaniz kaplamasını, standart olarak sunmaktadır. Bunun yanında 275-350 gr./m<sup>2</sup> galvaniz kaplama ile üretim yapan rakiplerine göre silo kullanım ömrü artmaktadır. Uzun süreli ve yüksek tonajlı tahıl depolamalarında kullanılan düz tabanlı silolar, 4,58 m ile 32 m arasında değişen çaplarda ve 24.687 m<sup>3</sup> maksimum depolama imkanı sunmakta.

EN

By narrowing the wall sheet, which is considered to be the narrowest in the world (67.6 mm/2.66"), the silos are produced from the world's narrowest corrugated wall sheet (65 mm/2.56"). Galvanized: 600 gr. Optional offered by competitors. / Offers m<sup>2</sup> galvanized coating as standard. Besides, 275-350 gr./Silo lifespan increases compared to its competitors that produce with m<sup>2</sup> galvanized coating. Flat-bottomed silos used in long-term and high-tonnage grain storage offer a maximum storage opportunity of 24.687 m<sup>3</sup> with diameters varying between 4.58 m and 32 m.

Uzunluk (mm) Lenght	Çap Diameter	Yükseklik (mm) Height	Motor Gücü Motor Power
3000	900	2600	3 kw



# Tahıl Kurutma Makinesi

Black Eagle Grain Drying Machine



TR

Teknik Özellikler ARS 5513 Model Tahıl Kurutma Makinesi	
Temel Yapısı	13 Aşama - 5 Fan 5 Brülör
Boyutlar	
Uzunluk	10,250 mm
Genişlik	2,450 mm
Yükseklik	9,250 mm
Tahıl Kolonu Eni	362 mm
Fan	
Üst Fan	3 Adet
Motor	20 HP / 1400 D/Dk
Fan Çapı	Ø 1.000 mm
Brülör	1,700,000 Kcal/H
Alt Fan	2 Adet
Motor	20 HP / 1400 D/Dk
Fan Çapı	Ø 1.000 mm
Brülör	1,700,000 Kcal/H
Taşıma Sistemi	
Üst Helezon	
Motor	7,5 Hp/Çift Sıra Kayış Kasnallı
Kapasite	80 Ton/H
Alt Helezon	
Motor	7,5 Hp/Çift Sıra Kayış Kasnallı
Kapasite	80 Ton/H
Yıldız Merdane	
Motor	3 Hp/AC Sürücü/Redükör
Kapasite	80 Ton/H
Elektrik	
Voltaj	380 Volt/3 Trifaze
Kurutma Kapasitesi	
Ürün Alım Kapasitesi	42,000,00 Kg
Mısır Kurutma Soğutma 25-15%	35,50 Ton/H
Mısır Kurutma Soğutma 25-15%	48,20 Ton/H

EN

Technical Specs ARS 5513 Model Grain Dryer	
Basic Structure	13 Stage - 5 Fan 5 Brülör
Dimensions	
Lenght	10,250 mm
Width	2,450 mm
Height	9,250 mm
Grain Column Width	362 mm
Fan	
Top Fan	3 Adet
Engine	20 HP / 1400 D/Dk
Fan Diameter	Ø 1.000 mm
Brülör	1,700,000 Kcal/H
Lower Fan	2 Adet
Engine	20 HP / 1400 D/Dk
Fan Diameter	Ø 1.000 mm
Brülör	1,700,000 Kcal/H
Handling System	
Upper Screw	
Engine	7,5 Hp/Çift Sıra Kayış Kasnallı
Capacity	80 Ton/H
Lower Screw	
Engine	7,5 Hp/Çift Sıra Kayış Kasnallı
Capacity	80 Ton/H
Star Roller	
Engine	3 Hp/AC Sürücü/Redükör
Capacity	80 Ton/H
Electricity	
Voltage	380 Volt/3 Trifaze
Drying Capacity	
Product Intake Capacity	42,000,00 Kg
Corn Drying Cooling 25 - 15%	35,50 Ton/H
Corn Drying Cooling 25 - 15%	48,20 Ton/H



**ABUZER KART**  
CHAIRMAN OF AGROTECH GROUP  
AGROTECH GRUP BŞK.



+90 (533) 324 50 87  
Çilek Mah. Cumhuriyet Bulv.  
No: 72/B Akdeniz/Mersin/Türkiye



**OSMAN KART**  
FOREIGN TRADE MANAGER  
DIŞ TİCARET MÜDÜRÜ

BLACK EAGLE DREAMS SORT  
*your dreams come true*



+90 (535) 853 47 38  
Çilek Mah. Cumhuriyet Bulv.  
No: 72/B Akdeniz/Mersin/Türkiye



**FIDAN KART**  
FINANCE DIRECTOR  
FİNANS MÜDÜRÜ



+90 (555) 001 27 02  
Çilek Mah. Cumhuriyet Bulv.  
No: 72/B Akdeniz/Mersin/Türkiye



**SATIŞ DESTEK**  
SALES SUPPORT



+90 (533) 134 46 30  
Çilek Mah. Cumhuriyet Bulv.  
No: 72/B Akdeniz/Mersin/Türkiye



**İŞLETME MÜDÜRÜ**  
PROJECT MANAGER



+90 (506) 744 33 02  
Çilek Mah. Cumhuriyet Bulv.  
No: 72/B Akdeniz/Mersin/Türkiye



**MUHASEBE**  
ACCOUNTING DEPARTMENT



+90 (533) 134 46 57  
Çilek Mah. Cumhuriyet Bulv.  
No: 72/B Akdeniz/Mersin/Türkiye



**FOREIGN TRADE**  
DIŞ TİCARET التجارة الخارجية





+90 (506) 990 33 02  
Çilek Mah. Cumhuriyet Bulv.  
No: 72/B Akdeniz/Mersin/Türkiye



---

 [sales@agrotechrobotic.com](mailto:sales@agrotechrobotic.com)

 [www.agrotechrobotic.com](http://www.agrotechrobotic.com)

@agrotechroboticsystems   



---

 [sales@bykarttech.com](mailto:sales@bykarttech.com)

 [www.bykarttech.com](http://www.bykarttech.com)



@bykarttech   



---

 [sales@blackeagledreamssort.com](mailto:sales@blackeagledreamssort.com)

 [www.blackeagledreamssort.com](http://www.blackeagledreamssort.com)

@blackeagledreamssort   



 **BLACK EAGLE DREAMS SORT**  
*your dreams come true*

*by* **ARS**  
**AGROTECH**  
ROBOTIC SYSTEMS  
*your dreams come true*

 **BLACK EAGLE DREAMS SORT**  
OPTICAL SORTING SOLUTIONS  
*your dreams come true*

*by* **KARTTECH**  
*your dreams come true*



+90 (533) 324 50 87



sales@agrotechrobotic.com  
info@agrotechrobotic.com



Çilek Mah. Cumhuriyet Bulv.  
No: 72/B Akdeniz/Mersin/Türkiye



www.agrotechrobotic.com



@agrotechroboticsystems